

Pioneer *sound.vision.soul*

Préamplificateur-égaliseur numérique universel

Mode d'emploi

DEQ-P90

Français

Tableau des commandes	3	Réglages sonores	9
Appareil central (DEX-P90RS)	3	Menu des réglages sonores	9
Boîtier de télécommande (DEX-P90RS)	3	● Affichage du menu des réglages sonores	
Ouverture et fermeture du couvercle du boîtier de télécommande	4	Réglages sonores <Principal>	11
● Lorsque le couvercle est fermé		Menu principal	11
● Lorsque le couvercle est ouvert		● Affichage du menu principal	
Avant d'utiliser cet appareil	6	Réglage des équilibres avant-arrière et droite-gauche	11
Quelques mots concernant cet appareil	6	Réglage des tonalités grave et aiguë	12
Quelques mots concernant ce mode d'emploi	6	Définition de la position d'écoute	13
Quelques mots concernant le réseau numérique	6	● Utilisation du sélecteur de position	
Positionnement du commutateur MODE	7	● Réglages fins de la position d'écoute	
Réinitialisation du microprocesseur	7	● Réglage effectif de la distance grâce aux réglages fins de la position d'écoute	
Précaution	8	Réglage du niveau de sortie de la source	17
		Réglages sonores <Égaliseur>	18
		Quelques mots concernant le menu de l'égaliseur	18
		Menu de l'égaliseur	18
		● Affichage du menu de l'égaliseur	
		Relation entre les fréquences et l'étendue sonore	19
		Réglage de l'égaliseur graphique à 31 bandes	21
		Courbe plate	22

Réglages sonores <Réseau>	23	Indications affichées à l'intention de la personne effectuant les réglages sonores	41
Qu'est-ce qu'une installation à plusieurs amplificateurs?	23	Frappe d'un nom	41
Menu de réseau	24	Frappe des caractères	41
● Affichage du menu de réseau		Mémo sur les données en mémoire	44
Réglage de la différence de marche	25	Raccordement des appareils	47
● Utilisation du mode de réglage de la différence de marche		AVERTISSEMENT	47
● Mesure de la distance à corriger		ATTENTION	47
● Introduction de la distance à corriger		Cheminement du câble à fibres optiques	48
Réglage du filtre	29	Exemple d'installation	48
● Mise en service du mode permettant le réglage du filtre		Schéma de raccordement	49
● Utilisation de la fonction de silence		Raccordement de l'entrée Cinch (RCA) de l'amplificateur	50
● Réglage du filtre		Raccordement de la borne d'alimentation	51
Réglages sonores		Raccordement du câble IP-BUS et du câble à fibres optiques	52
<Fonctions de mémoire>	34	● Raccordement des câbles	
Fonctions de mémoire pour le menu des réglages sonores	34	● Fixation du filtre de bruit	
Passage au mode mémoire	35	Installation	54
● Menu de l'égaliseur		Installation de l'appareil	54
● Menu de réseau		Guide de dépannage	55
Mise en mémoire des données de réglage	36	Liste des vérifications	55
Rappel des données en mémoire	37	Caractéristiques techniques	56
● Rappel dans l'ordre naturel ou dans l'ordre inverse			
— Fonctions du menu de l'égaliseur —			
● Indication directe du numéro de mémoire			
Fonction de protection de la mémoire	39		
Effacement du contenu de la mémoire	40		

Appareil central (DEX-P90RS)

Cet appareil peut être utilisé conjointement avec l'appareil central DEX-P90RS (vendu séparément).

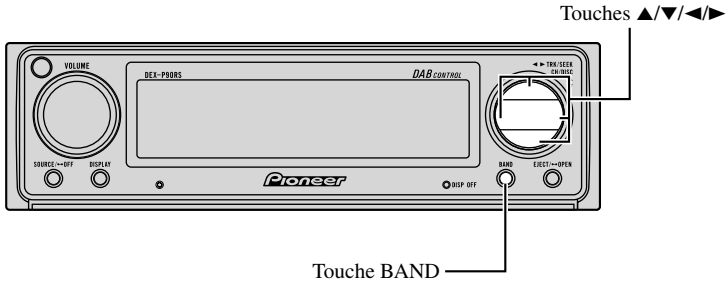

Boîtier de télécommande (DEX-P90RS)

La plupart des fonctions peuvent être exécutées à l'aide de la télécommande. En ouvrant le couvercle, les touches SHIFT, RETURN et FUNCTION 1 à 6 deviennent accessibles à l'intérieur de la télécommande. Pour de plus amples détails, reportez-vous à la page 4.

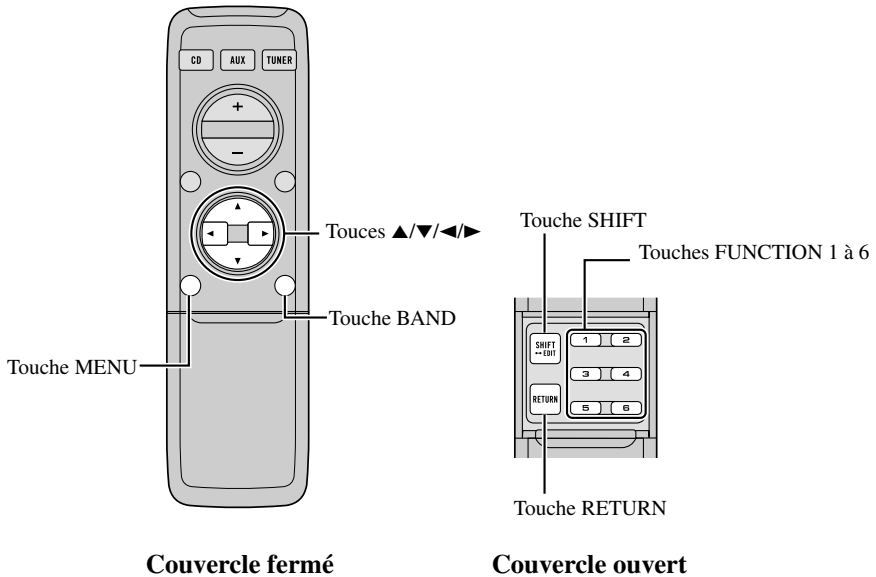

Couvercle fermé

Couvercle ouvert

Ouverture et fermeture du couvercle du boîtier de télécommande

En ouvrant le couvercle, les touches SHIFT, RETURN et FUNCTION 1 à 6 deviennent accessibles.

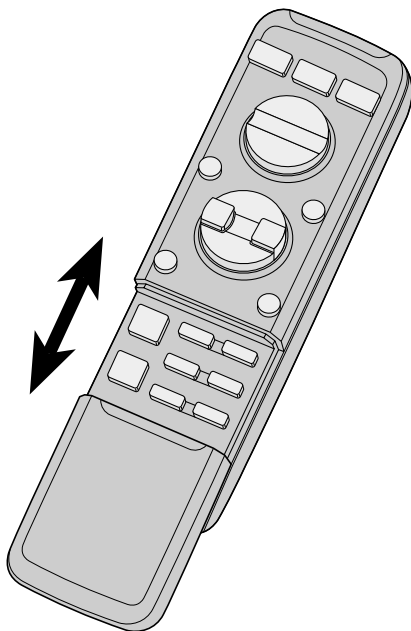

Les fonctions disponibles et les menus qui s'affichent dépendent de l'état du boîtier de télécommande.

Boîtier de télécommande	Menus affichés
Couvercle fermé	Menu du couvercle fermé
Couvercle ouvert	Menu du couvercle ouvert

Lorsque le couvercle est fermé

Lorsque le couvercle du boîtier de télécommande est fermé, le menu affiché correspond à la situation du couvercle fermé.

Menu affiché lorsque le couvercle est fermé

Exemple: page du menu principal

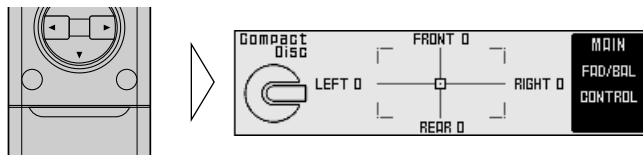

Remarque:

- Menu affiché avec couvercle fermé: le mode actuel de fonctionnement et les fonctions actives sont affichés.

Lorsque le couvercle est ouvert

Lorsque le couvercle du boîtier de télécommande est ouvert, le menu affiché correspond à la situation du couvercle ouvert.

Menu affiché lorsque le couvercle est ouvert

Exemple: page de réglage du menu principal

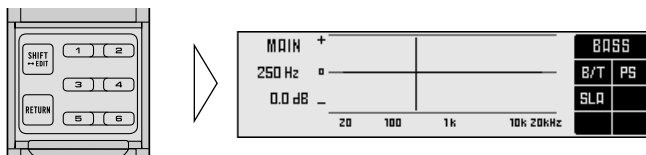

Remarque:

- Les postes de menu affichés correspondent à la disposition des touches FUNCTION 1 à 6.
- Menu affiché lorsque le couvercle est ouvert: les fonctions qui sont disponibles grâce aux touches FUNCTION 1 à 6 sont affichées.

Si le couvercle est refermé au cours d'une opération

- Si vous fermez le couvercle au cours d'une opération, celle-ci s'arrête et le menu correspondant à la situation du couvercle fermé s'affiche.

Quelques mots concernant cet appareil

Cet appareil est un préamplificateur-égaliseur numérique universel qui peut être utilisé conjointement avec l'appareil central DEX-P90RS (vendu séparément). Divers réglages sonores sont possibles à l'aide de l'appareil central vendu séparément.

Quelques mots concernant ce mode d'emploi

Cet appareil est doté de nombreuses fonctions qui permettent la réception dans les meilleures conditions. Ces fonctions sont conçues pour que leur emploi soit aussi aisé que possible mais certaines exigent quelques explications. Ce mode d'emploi a pour objet de vous aider à tirer le meilleur parti des possibilités de l'appareil de façon que votre plaisir d'écouter de la musique soit aussi grand que possible.

Nous vous conseillons de lire attentivement ce mode d'emploi afin de vous familiariser avec les fonctions et les modes opératoires. Il est tout spécialement important de lire et de respecter la "Précaution" qui figure à la page 8 et dans d'autres sections de ce mode d'emploi.

Ce mode d'emploi explique le fonctionnement du boîtier de télécommande. Avec certaines fonctions, vous pouvez obtenir les mêmes opérations en vous servant des commandes de l'appareil central; toutefois, le boîtier de télécommande possède des touches, telles que SHIFT, MENU, RETURN et FUNCTION 1 à 6, qui n'existent pas sur l'appareil central. Par ailleurs, tous les réglages audio ne peuvent être réalisés qu'au moyen du boîtier de télécommande.

Quelques mots concernant le réseau numérique

L'habitacle d'un véhicule automobile impose des contraintes très sévères sur la qualité de la reproduction sonore, et cela entraîne divers phénomènes:

- Les sons réfléchis influencent beaucoup les sons directs car le volume de l'habitacle est restreint et sa forme complexe. Les caractéristiques de fréquence sont modifiées et la qualité des sons peut être largement dégradée.
- La position de l'image sonore peut perdre tout naturel, soit parce que les haut-parleurs ne sont pas installés de manière symétrique de part et d'autre de l'auditeur, soit parce qu'il existe des haut-parleurs à l'avant et à l'arrière de l'auditeur.

Cet appareil est doté d'un grand nombre de fonctions qui mettent en oeuvre un processeur numérique (DSP) pour restituer, dans l'habitacle d'un véhicule, la qualité et l'image sonores parfaites et compenser les effets néfastes de ces contraintes.

Positionnement du commutateur MODE

Cet appareil possède 2 modes de fonctionnement. Un des modes est LR/IND et l'autre est LR/COM. Avec le mode LR/IND, le réglage de l'égaliseur et celui du réseau sont effectués indépendamment pour la voie gauche et la voie droite. Avec le mode LR/COM, le réglage de l'égaliseur et celui du réseau sont effectués simultanément pour la voie gauche et la voie droite. Étant donné que les fonctions disponibles dépendent du mode, LR/IND ou LR/COM, adopté, veillez à sélectionner le mode convenable.

- **Au moyen de la pointe d'un stylo à bille ou d'un instrument pointu, placez le commutateur MODE de cet appareil sur la position convenable.**

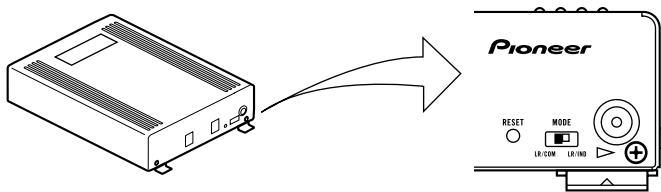

Réinitialisation du microprocesseur

Le microprocesseur doit être réinitialisé si l'une des conditions suivantes se présente:

Vous utilisez cet appareil pour la première fois.

Cet appareil ne fonctionne pas correctement.

Des messages fantaisistes (incorrects) s'affichent sur l'écran.

Vous venez de modifier la position du commutateur MODE.

- **Pour réinitialiser le microprocesseur, appuyez sur le bouton RESET au moyen de la pointe d'un stylo à bille ou d'un instrument pointu.**

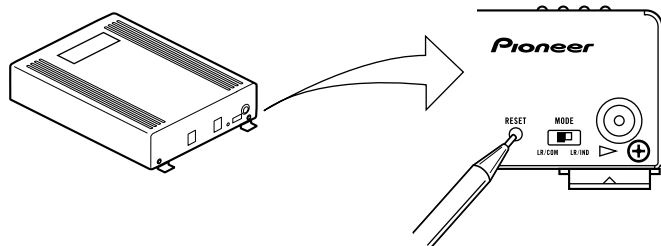

Précaution

- Conservez ce mode d'emploi à portée de main de façon à pouvoir vous y reporter en cas de besoin.
- Maintenez le niveau d'écoute à une valeur telle que les bruits extérieurs ne soient pas masqués.
- Veillez à ce que l'appareil soit à l'abri de l'humidité.
- Si la batterie est débranchée, le contenu de la mémoire des fréquences d'accord est effacé et la remise en mémoire des fréquences est nécessaire.
- En cas d'anomalie de fonctionnement, veuillez consulter le distributeur ou le centre d'entretien Pioneer le plus proche.

Menu des réglages sonores

L'appareil peut afficher l'un après l'autre trois menus de réglages sonores :

Principal <Main> (page 11)

Grâce à ce menu, vous pouvez régler l'équilibre avant-arrière et l'équilibre droite-gauche ainsi que les tonalités grave et aiguë, autrement dit les éléments caractéristiques du son. Ce menu donne également accès au sélecteur de position, c'est-à-dire à la correction de l'image sonore en fonction de la place que vous occupez dans le véhicule.

Egaliseur <Equalizer> (page 18)

Ce menu permet de corriger les aberrations de fréquence complexes présentes dans l'habitacle.

L'égalisation permet d'obtenir un réglage précis de chaque composante sonore afin d'améliorer la qualité sonore.

Réseau <Network> (page 23)

Ce menu donne accès au réglage de la bande de fréquence reproduite (donc indirectement à la fréquence de recoupement) et au niveau dans chaque bande, deux éléments essentiels d'une installation comportant plusieurs amplificateurs. Il permet également d'apporter une correction de la position de l'image sonore (à l'aide de la fonction de la différence de marche) lorsque celle-ci manque de naturel du fait de l'emplacement des haut-parleurs; pour cela, l'appareil introduit un retard (différence de marche) entre les haut-parleurs couvrant les différentes plages sonores.

Remarque:

- Les touches ▲/▼/◀/▶ de l'appareil central (DEX-P90RS) ne peuvent pas être utilisées pour effectuer des réglages sonores.

Affichage du menu des réglages sonores

Lorsque le système est en service, vous pouvez régler la qualité de son.

1. Chaque pression sur la touche **MENU** provoque l'affichage d'une autre page de menu, comme suit :

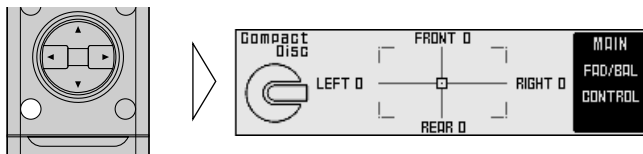

Main (Menu principal) → Equalizer (Menu de l'égaliseur) → Network (Menu de réseau)

2. Choisissez le mode.

3. Appuyez sur la touche **BAND** pour abandonner le menu des réglages sonores.

Abandonnez le menu des réglages sonores de manière à revenir à la page écran permettant le fonctionnement de la source actuellement choisie.

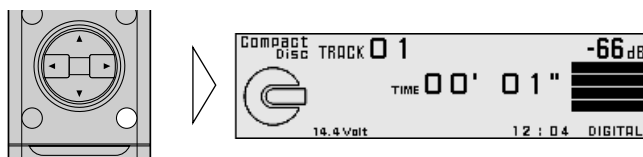

Menu principal

Ce menu permet d'effectuer les réglages suivants.

- Réglage des équilibres avant-arrière et droite-gauche <FAD/BAL CONTROL> (Couvercle fermé)
- Réglage des tonalités grave et aiguë <B/T> (Couvercle ouvert)
- Position d'écoute <PS> (Couvercle ouvert)
- Réglage du niveau de sortie de la source <SLA> (Couvercle ouvert)

Affichage du menu principal

- Appuyez sur la touche MENU de façon à choisir le menu principal (reportez-vous à la page 10).

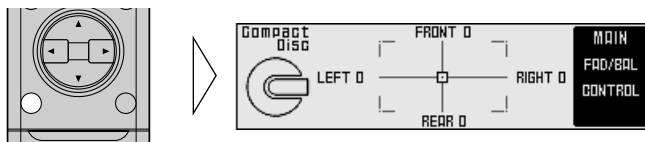

Après la page du titre, c'est la page du menu principal qui s'affiche. L'ouverture et la fermeture du couvercle du boîtier de télécommande (reportez-vous à la page 4) provoquent le passage de la situation de couvercle ouvert à la situation de couvercle fermé au niveau des possibilités offertes par les menus alors affichés.

- Appuyez sur la touche BAND pour abandonner le menu principal.

Réglage des équilibres avant-arrière et droite-gauche <FAD/BAL CONTROL> (Couvercle fermé)

Cette fonction vous permet de choisir le réglage des équilibres avant-arrière et droite-gauche qui donnent la meilleure écoute quel que soit le siège que vous occupez. Ce réglage peut être réalisé alors que le couvercle du boîtier de télécommande est fermé.

1. Fermez le couvercle du boîtier de télécommande (reportez-vous à la page 4).
2. Réglez l'équilibre avant-arrière au moyen des touches ▲/▼.

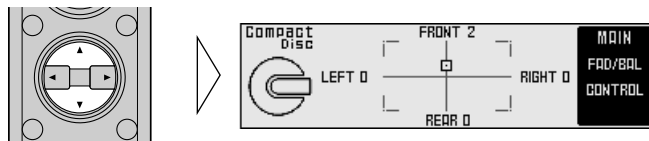

Remarque:

- Si l'installation comporte essentiellement des haut-parleurs avant, le réglage de l'équilibre vers l'arrière provoque une atténuation du niveau sonore.

3. Réglez l'équilibre entre les haut-parleurs gauche et droit à l'aide des touches ◀/▶.

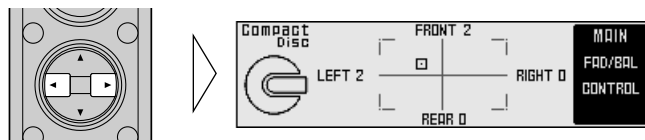

Réglage des tonalités grave et aiguë <B/T> (Couvercle ouvert)

Il est possible de choisir une fréquence parmi quatre comme référence pour le réglage des tonalités grave et aiguë. Les fréquences disponibles et la plage de réglage sont les suivantes :

Tonalité grave: 63 Hz, 100 Hz, 160 Hz, 250 Hz

Tonalité aiguë: 4 kHz, 6,3 kHz, 10 kHz, 16 kHz

Plage de réglage: -12 dB – +12 dB (par pas de 1 dB)

1. Ouvrez le couvercle du boîtier de télécommande (reportez-vous à la page 4).

Cela a pour effet d'afficher la page du menu principal.

2. Appuyez sur la touche **FUNCTION 1**.

La page de réglage des tonalités grave et aiguë s'affiche.

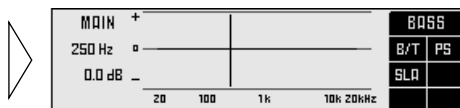
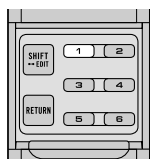

3. Appuyez une nouvelle fois sur la touche **FUNCTION 1** pour choisir la tonalité grave (**BASS**) ou la tonalité aiguë (**TREB**).

Une pression sur cette touche provoque le passage de la tonalité grave à la tonalité aiguë.

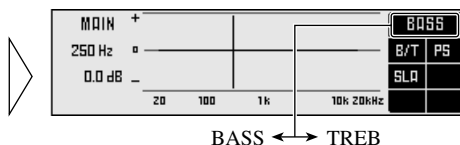

4. Appuyez sur les touches ◀/▶ pour choisir une fréquence.

Affinez la sélection de fréquence.

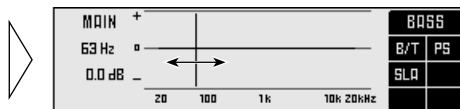

5. Appuyez sur les touches ▲/▼ pour régler l'amplitude.

L'action de ces touches reste effective aussi longtemps que vous les maintenez enfoncées (un bref arrêt se produit au moment du passage par la position centrale).

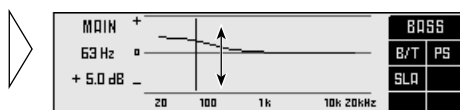

Remarque:

- Augmenter trop le niveau des graves/aigus peut entraîner une distorsion. Réalisez le réglage des tonalités grave et aiguë pour ajuster la qualité sonore générale.

Définition de la position d'écoute <PS> (Couvercle ouvert)

Une manière d'obtenir des sons plus naturels consiste à positionner l'image stéréophonique de telle sorte que vous soyez au centre du champ sonore. Le rôle du sélecteur de position consiste à préciser la distance entre l'auditeur et chaque haut-parleur et à régler le niveau sonore de chacun en fonction du siège occupé et du nombre de passagers dans le véhicule ; ces réglages peuvent être rappelés à l'aide d'une seule touche. Vous pouvez ainsi écouter des sons très naturels, quel que soit le siège que vous occupez.

Touche	Position occupée
▲	FRONT (Sièges avant gauche et droite)
◀	FRONT-L (Siège avant gauche)
▶	FRONT-R (Siège avant droite)

Utilisation du sélecteur de position <POSI>

- Ouvrez le couvercle du boîtier de télécommande après avoir affiché le menu principal (reportez-vous à la page 4).**

Cela a pour effet d'afficher la page du menu principal.

- Appuyez sur la touche FUNCTION 2.**

La page de sélection de position d'écoute s'affiche.

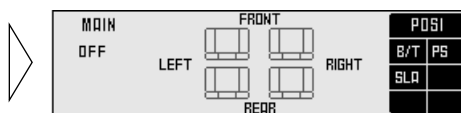
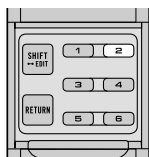

- Appuyez une nouvelle fois sur la touche FUNCTION 2 pour mettre en service la fonction de sélection de position d'écoute.**

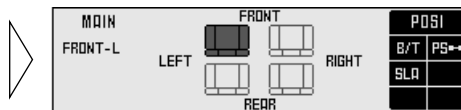

- Choisissez la position désirée au moyen des touches ◀/▶/▲.**

La position choisie doit correspondre à celle de l'occupant du véhicule.

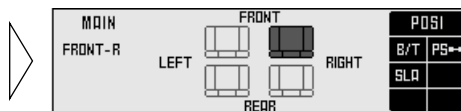

Essai d'utilisation des autres positions

- La position à choisir est, en principe, celle qui correspond à l'auditeur ayant pris place dans le véhicule. Toutefois, d'autres positions peuvent parfois être tout aussi bonnes ; cela dépend du véhicule et de l'emplacement des haut-parleurs. Nous vous suggérons de comparer les différentes positions possibles et d'adopter finalement celle qui vous paraît la meilleure.

Réglages fins de la position d'écoute

Après avoir adopté une position d'écoute grâce à la fonction de sélection de position, il est possible d'effectuer un réglage fin de la distance et de la différence dans les niveaux sonores. Procédez à ces réglages fins de manière à tenir compte de l'emplacement des haut-parleurs gauche et droit et de la forme de l'habitacle du véhicule; corrigez la position de l'image sonore pour que les sons paraissent aussi naturels que possible.

Distance (DIS): 0 — 340 cm (1,7 cm/pas)

Plus la distance est grande, plus le temps mis par les sons, provenant des haut-parleurs, pour atteindre l'oreille de l'auditeur est long; les haut-parleurs semblent avoir reculé. L'image sonore se déplace donc dans le sens qui entraîne la valeur de la distance à tendre vers 0.

Réglage de la différence entre les niveaux sonores (LEV): 0 — -30 dB (par pas de 1 dB)

Plus la valeur est basse, plus le niveau sonore émis par le haut-parleur l'est également, ce qui vous donne l'impression que le haut-parleur est très éloigné. En résumé, l'image sonore avance vers vous quand la valeur du niveau sonore se rapproche de 0.

Relation entre la distance et le retard

Pour améliorer la qualité sonore, il est nécessaire de régler le retard, et cela quelle soit la valeur de la distance qui sépare la position d'écoute de chaque haut-parleur.

Cet appareil est conçu de manière que tout réglage de la distance entraîne un réglage automatique du retard. Cela veut dire que le réglage du retard n'exige donc aucun calcul.

Remarque:

- Les réglages fins peuvent être effectués séparément pour chaque position d'écoute.
- Les valeurs choisies au cours de ces réglages fins sont mises en mémoire. Lorsque vous réutilisez la même position, les valeurs en mémoire sont reprises et utilisées.

1. Utilisez le sélecteur de position pour choisir la position d'écoute (reportez-vous à la page 13).

Exemple: Siège avant gauche (FRONT-L)

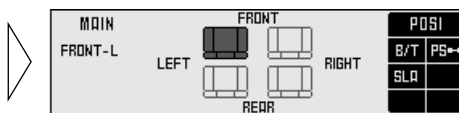

2. Appuyez pendant deux secondes sur la touche **FUNCTION 2** et affichez la page des réglages fins de la position d'écoute.

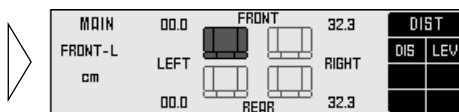

3. Appuyez sur la touche **FUNCTION 1** ou **2** puis accédez au réglage de la distance (DIS) ou au réglage de la différence des niveaux sonores (LEV).

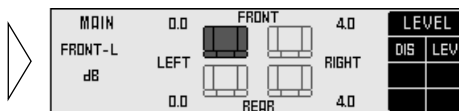

À suivre.

4. Utilisez les touches ◀▶ pour rectifier la position de l'image sonore.

L'action de ces touches reste effective aussi longtemps que vous les maintenez enfoncées (lors du réglage fin de la distance, la pression d'un doigt sur la touche change la distance par pas de 3,4 cm).



5. Lorsque le réglage est terminé, appuyez sur la touche RETURN pour abandonner la page des réglages fins de la position d'écoute.

Les valeurs sont mises en mémoire et la page de sélection de position d'écoute s'affiche à nouveau.

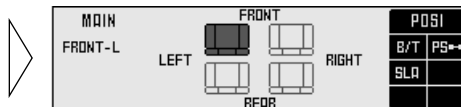
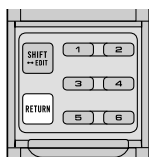

Notes concernant les réglages fins

- Ecoutez un chant et réglez la distance de façon que son image sonore soit naturellement en face de vous.

Réglage effectif de la distance grâce aux réglages fins de la position d'écoute

— Relation avec la fonction de réglage de la différence de marche —

Si l'installation comporte plusieurs amplificateurs, la distance entre la position d'écoute et chaque haut-parleur peut être réglée de deux manières différentes.

Réglage de la différence de marche grâce au menu de réseau (page 25)

Pour chaque bande (aigu, médium, grave et extrême grave), la distance entre la position d'écoute et chaque haut-parleur gauche et droit peut être réglée séparément.

Réglage de la distance grâce à aux réglages fins de la position d'écoute

La distance entre la position d'écoute et les haut-parleurs gauche et droit peut être réglée sans tenir compte de la bande de fréquence. Les mêmes réglages sont effectués dans les bandes des fréquences aiguës, moyennes et graves. Si l'installation comporte plusieurs amplificateurs, combinez ces deux méthodes de manière à obtenir la meilleure position de l'image sonore.

1. Réglez la distance par rapport à chaque haut-parleur en utilisant la fonction de réglage de la différence de marche que propose le menu de réseau (reportez-vous à la page 25).

2. Réglez la distance globale par rapport au haut-parleur gauche et au haut-parleur droit grâce aux réglages fins de position d'écoute.

Utilisez les valeurs définies pour la différence de marche de manière à effectuer le réglage fin de l'équilibre global des sons pour chaque position.

3. Utilisez les réglages fins de la position d'écoute pour régler l'équilibre global entre les haut-parleurs gauche et droit.

Agissez sur la différence entre les amplitudes des sons émis par les haut-parleurs gauche et droit de sorte que l'image sonore soit au centre.

Réglage de la distance au moyen des réglages fins de position d'écoute

- Lorsque la page de réglage de la différence de marche est affichée après que vous avez réglé la distance entre la position d'écoute et chaque haut-parleur au moyen des réglages fins de position d'écoute, les valeurs définies grâce à cette fonction de réglages fins de la position d'écoute sont ajoutées aux valeurs obtenues à l'aide de la fonction de réglage de la différence de marche et la somme des valeurs s'affiche.
- Pour mettre en mémoire les valeurs affichées afin qu'elles deviennent les valeurs de la fonction de réglage de la différence de marche (autrement dit, les valeurs standard pour la fonction de réglages fins de la position d'écoute), réglez une nouvelle fois l'une quelconque des valeurs à l'aide des touches ▲/▼. Les valeurs affichées sont alors introduites en mémoire et la distance entre la position d'écoute et chaque haut-parleur définie au moyen de la fonction de réglages fins de la position d'écoute, reprend la valeur 0.

Si la distance a été définie en utilisant la fonction de réglage de la différence de marche

- La distance introduite par la fonction de réglages fins de la position d'écoute s'appuie sur les valeurs obtenues grâce à la fonction de réglage de distance. Si la distance est annulée par l'emploi de la fonction de réglage de la différence de marche, cette valeur standard est modifiée. En ce cas, toute valeur de la distance déterminée précédemment au moyen de la fonction de réglages fins de la position d'écoute, reprend la valeur 0.

Réglage du niveau de sortie de la source <SLA> (Couvercle ouvert)

La fonction SLA (Source Level Adjustment) évite que ne se produisent de fortes variations d'amplitude sonore lorsque vous passez d'une source à l'autre. Le réglage est basé sur le niveau du signal FM qui, lui, demeure inchangé.

1. Comparez le niveau de la radio FM à celui d'une autre source (reportez-vous au mode d'emploi du DEX-P90RS (vendu séparément)).
2. Appuyez sur la touche MENU de façon à afficher le menu principal.
3. Ouvrez le couvercle du boîtier de télécommande, ce qui a pour effet d'afficher la page du menu principal.
4. Appuyez sur la touche **FUNCTION 3**, sur la page de réglage du menu principal.

La page de réglage du niveau de la source s'affiche.

5. Augmentez ou diminuez le niveau de la source au moyen des touches ▲/▼.

L'affichage indique "+4" – "-4".

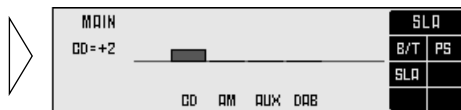
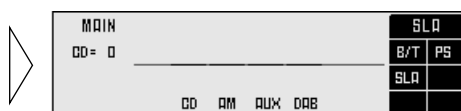

Remarque:

- Etant donné que le niveau du signal FM sert de référence, l'emploi de la fonction SLA n'est pas possible en mode FM.
- Le niveau d'écoute en MW/LW (PO/GO), qui est différent du niveau réglé pour la FM, peut également être réglé à une valeur similaire à celle des sources autres que le syntoniseur.
- Les niveaux de sortie de l'appareil central du lecteur de CD, du lecteur de CD à chargeur et du lecteur de DVD sont automatiquement placés dans les mêmes conditions de niveau sonore.
- Les niveaux de sortie AUX, External 1 et External 2 sont automatiquement réglés à la même valeur.

Quelques mots concernant le menu de l'égaliseur

La qualité sonore dépend en grande partie de la correction des aberrations de fréquence dans la forme complexe de l'habitacle d'un véhicule.

Les sons réfléchis influencent beaucoup les sons directs à l'intérieur d'un véhicule à cause de la forme, de l'espace restreint, de l'absorption du son par les sièges et de la réflexion induite par les fenêtres. Tous ces facteurs causent des perturbations dans les caractéristiques de fréquence. Ces perturbations affecteront la qualité du son.

L'égaliseur graphique est utilisé pour cet appareil. Le réglage de l'égaliseur graphique corrige les perturbations de fréquence et crée une qualité sonore stable.

- Comme les conditions d'installation ne sont pas les mêmes pour les haut-parleurs gauche et droit, les corrections ne sont pas les mêmes non plus. L'égaliseur graphique de cet appareil sait corriger séparément les haut-parleurs gauche et droit.

Menu de l'égaliseur

Ce menu permet d'effectuer les réglages suivants.

- Rappel d'une courbe d'égalisation (Couvercle fermé) (Reportez-vous à la page 37.)
- Réglage de l'égaliseur graphique à 31 bandes <FINE> (Couvercle ouvert)
- Courbe plate <FLT> (Couvercle ouvert)
- Mémoire des courbes d'égalisation effectuées (Couvercle ouvert) (Reportez-vous à la page 34.)

Affichage du menu de l'égaliseur

- Appuyez sur la touche MENU de façon à choisir le menu de l'égaliseur (reportez-vous à la page 10).

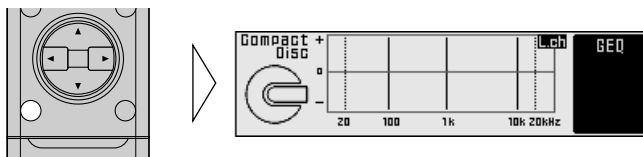

Après la page de titre, c'est la page de menu de l'égaliseur qui s'affiche. L'ouverture et la fermeture du couvercle du boîtier de télécommande (reportez-vous à la page 4) provoquent le passage de la situation de couvercle ouvert à la situation de couvercle fermé au niveau des possibilités offertes par les menus alors affichés.

- Appuyez sur la touche BAND pour abandonner le menu de l'égaliseur.

Relation entre les fréquences et l'étendue sonore

L'étendue sonore d'une voix ou d'un instrument est illustrée par le graphique ci-dessous. Reportez-vous à ce graphique lorsque vous effectuez des réglages.

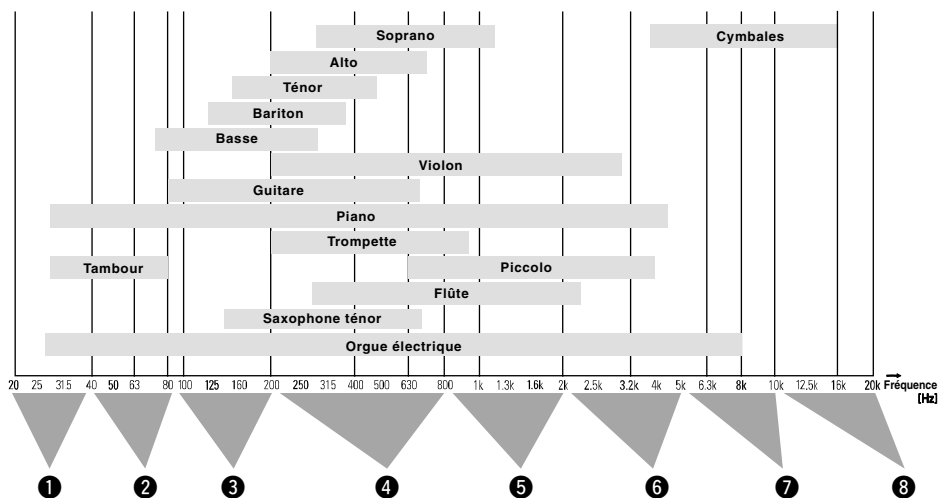

- 1 Cette plage sonore se traduit par une pression sur l'oreille de l'auditeur, en particulier si le son est trop puissant.
- 2 Dans cette plage, l'auditeur ressent des graves puissants. C'est aussi la plage sonore qui est sentie par le corps. Trop de puissance dans cette plage conduit à un manque de clarté.
- 3 C'est la plage sonore de la basse. Un manque de puissance dans cette zone entraîne des graves sans impact, tandis qu'un excès de puissance crée des sons étouffés. Une restitution claire donne de la profondeur à l'ensemble des sons.
- 4 Ceci est la plage sonore qui contient le plus d'informations sonores et dans laquelle se crée le profil sonore. Un manque de puissance dans cette plage provoque un manque de chaleur. Un excès de puissance atténue la clarté.
- 5 Le noyau dur des sons est dans cette plage. Un manque de puissance réduit l'intensité de ce noyau dur. C'est une plage importante pour l'équilibre global de la qualité sonore.
- 6 C'est dans cette zone que s'expriment les sons nets et puissance des cuivres et de la guitare électrique. Trop de puissance dans cette zone crée une fatigue des oreilles.
- 7 Les sons de cette plage apportent de la couleur et de la gaieté à l'ensemble. Un manque de puissance provoque des sons étouffés, tandis qu'un excès de puissance accentue l'aspect métallique.
- 8 Cette plage est nécessaire pour restituer la puissance des cymbales. Toutefois, elle ne contient aucune des fréquences fondamentales des instruments. En conséquence, un manque de puissance dans cette zone ne modifie pas sensiblement la qualité globale des sons.

Éléments à prendre en compte lors du réglage d'une courbe d'égalisation

- Prenez en compte la plage de fréquence recréée des haut-parleurs lors des réglages. Par exemple, si le haut-parleur couvre la plage allant de 80 Hz à 4 kHz, régler l'amplitude sonore dans la bande 50 Hz ou 10 kHz n'aura aucun effet.
- Nous conseillons d'équilibrer les graves et les aigus. Le manque de graves se constate aisément en l'absence d'un haut-parleur d'extrêmes graves. Réglez les aigus à un niveau plus bas si l'installation ne comporte pas ce genre de haut-parleur de manière à obtenir un bon équilibre.
- Pendant la conduite, le bruit de la circulation a tendance à réduire l'importance des graves. Réglez la gamme inférieure à 100 Hz à un niveau un peu plus élevé que nécessaire, de manière que l'équilibre soit maintenu pendant la conduite.
- Si vous notez que les sons sont excessifs ou anormaux, réglez les niveaux après avoir examiné les fréquences que contiennent les sons et particulièrement celles qui sont proches du maximum ou du minimum.

Réglage de l'égaliseur graphique à 31 bandes <FINE> (Couvercle ouvert)

Plage de réglage: 20 Hz — 20 kHz (par pas de 1/3 octave, soit au total 31 bandes)

Amplitude de réglage: -12 dB — +12 dB (par pas de 0,5 dB)

1. Ouvrez le couvercle du boîtier de télécommande après avoir affiché le menu de l'égaliseur (reportez-vous à la page 4).

La page de réglage du menu de l'égaliseur s'affiche alors.



2. Appuyez sur la touche **FUNCTION 2** puis choisissez la voie gauche ou la voie droite. (Uniquement en mode LR/IND.)

Chaque pression sur la touche **FUNCTION 2** permet de passer alternativement de la voie gauche à la voie droite.



Remarque:

- Si vous avez adopté le mode LR/COM (reportez-vous à la page 7), vous ne pouvez pas passer de la voie gauche à la voie droite. En ce cas, l'indication <FRT> est affichée et les réglages d'égaliseur pour la voie gauche et pour la voie droite sont les mêmes.

3. Appuyez sur les touches <◀/▶> pour choisir la bande désirée (fréquence) pour les réglages.

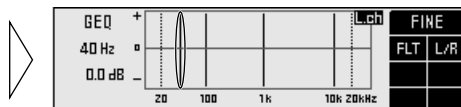

4. Appuyez sur les touches <▲/▼> pour régler l'amplitude.

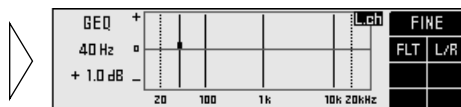

5. Réglez les autres bandes.

Répétez les étapes 3 et 4 pour obtenir la qualité sonore souhaitée.

6. Alternez entre la gauche et la droite pour régler la courbe d'égalisation.

Répétez les opérations 2 à 5 pour régler séparément la courbe d'égalisation des haut-parleurs gauche et droit.

Lorsque les réglages sont terminés

- Nous vous conseillons de mettre en mémoire les réglages aussitôt qu'ils sont terminés. Pour de plus amples détails concernant la mise en mémoire, reportez-vous à la page 34.

Courbe plate <FLT> (Couvercle ouvert)

La courbe d'égalisation peut être momentanément rendue plate (toutes les amplitudes sont 0 dB), avant que ne soient effectués les réglages à l'aide de la courbe plate. C'est pratique pour contrôler les effets des corrections apportées.

1. Ouvrez le couvercle du boîtier de télécommande après avoir affiché le menu de l'égaliseur (reportez-vous à la page 4).

La page de réglage du menu de l'égaliseur s'affiche alors.

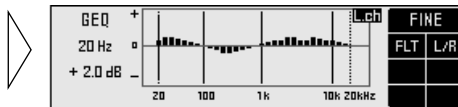

2. Appuyez sur la touche **FUNCTION 1** pour mettre en service, ou hors service, la courbe plate.

L'indication "FLT" s'affiche lorsque la courbe plate est en service.

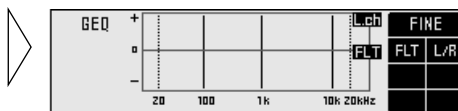

Remarque:

- Lorsque la courbe plate est en service, le réglage de la courbe d'égalisation ou sa mise en mémoire ne sont pas possibles.

Qu'est-ce qu'une installation à plusieurs amplificateurs ?

Dans une installation à plusieurs haut-parleurs, chaque bande de fréquence (aigus, médium, graves et très graves) est restituée par un haut-parleur spécifique. Dans ce cas, chaque haut-parleur bénéficie d'un amplificateur de puissance spécifique.

L'habitacle d'un véhicule n'offre que peu d'espace pour installer des haut-parleurs, et il est difficile d'en monter de grand diamètre sur le tableau de bord ou une portière et d'obtenir des sonorités de bonne qualité. Pour ces raisons, les haut-parleurs d'aigus (fréquences élevées) sont parfois installés sur le tableau de bord, ce qui permet d'élever l'image sonore, tandis que les haut-parleurs d'extrêmes graves sont montés sur la plage arrière afin d'améliorer la reproduction des graves et des extrêmes graves. On voit donc que l'utilisation de plusieurs amplificateurs peut assurer une bonne correction des aberrations de l'image sonore et améliorer considérablement la qualité sonore.

Une installation à plusieurs amplificateurs présente les caractéristiques suivantes, qui résultent de l'utilisation d'un amplificateur pour chaque haut-parleur.

- Il est possible de réduire la distorsion de modulation du fait que les signaux aigus ne sont pas affectés par les signaux graves puissants.
- Chaque haut-parleur travaille dans les conditions optimales de charge puisque l'amplificateur et le haut-parleur forment un couple parfaitement appareillé.

Pour qu'une installation à plusieurs amplificateurs puisse fonctionner, il faut que le signal soit divisé en autant de bandes de fréquence que nécessaire à l'aide d'un réseau et que les paramètres de chaque bande soient convenablement réglés.

Dans le cas présent, l'étage audio comporte un réseau. Les réglages suivants peuvent être réalisés à l'intérieur du véhicule.

- Fonction de réglage de la différence de marche : compense la différence de distance entre chaque haut-parleur et l'auditeur.
- Fonction de filtre : cette fonction met en place un filtre passe-bas et un filtre passe-haut pour choisir la bande de fréquence reproduite, l'amplitude et la phase de chaque haut-parleur.

Le réseau traitant les signaux sonores comme des signaux numériques, les caractéristiques qui conviennent le mieux à l'habitacle du véhicule peuvent être créées sans dégradation aucune de la qualité sonore.

Menu de réseau <N.W.>

Ce menu permet d'effectuer les réglages suivants.

- Différence de marche <T.A.> (Couvercle ouvert)
- Réglage du filtre <FTR> (Couvercle ouvert)
- Mise en mémoire des caractéristiques du réseau après réglage (Couvercle ouvert)
(Reportez-vous à la page 34.)

Affichage du menu de réseau

- Appuyez sur la touche MENU de façon à choisir le menu de réseau (reportez-vous à la page 10).

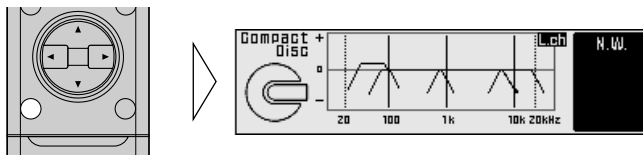

Après la page de titre, c'est la page de menu de réseau qui s'affiche. L'ouverture et la fermeture du couvercle du boîtier de télécommande (reportez-vous à la page 4) provoquent le passage de la situation de couvercle ouvert à la situation de couvercle fermé au niveau des possibilités offertes par les menus alors affichés.

- Appuyez sur la touche BAND pour abandonner le menu de réseau.

Si les réglages sont difficiles

- Le réglage du réseau suppose des compétences techniques et une bonne connaissance des caractéristiques des haut-parleurs et des amplificateurs installés. Si vous éprouvez des difficultés à effectuer ces réglages, consultez le revendeur.
- Si les réglages ont été réalisés par le revendeur, les conditions optimales de fonctionnement se trouvent en mémoire. En ce cas, utilisez le contenu de la mémoire (reportez-vous à la page 37).

Lorsque les réglages sont terminés

- Nous vous conseillons de mettre en mémoire les réglages aussitôt qu'ils sont terminés. Pour de plus amples détails concernant la mise en mémoire, reportez-vous à la page 34.
- Après avoir réglé le réseau, passez à l'équilibre global de l'image sonore en faisant usage de la fonction de réglages fins de position que vous propose le menu principal (reportez-vous à la page 14).

Réglage de la différence de marche <T.A.> (Couvercle ouvert)

Dans un véhicule, les différents haut-parleurs sont à des distances très diverses de l'auditeur. Les sons émis par les haut-parleurs arrivent donc aux oreilles à des moments différents. Dans le cas d'une installation à plusieurs amplificateurs, des retards sont produits pour chaque bande de fréquences (aigus, médium, graves et très graves), ce qui a pour effet de brouiller la position de l'image sonore et l'équilibre générale en altérant les caractéristiques de fréquence.

La fonction de réglage de la différence de marche se propose de synchroniser l'arrivée des différents sons émis en retardant plus ou moins ceux qui proviennent des haut-parleurs les plus proches.

Utilisation du mode de réglage de la différence de marche

1. Ouvrez le couvercle du boîtier de télécommande après avoir affiché le menu de réseau (reportez-vous à la page 4).

La page du menu de réseau s'affiche.

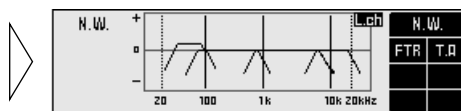

2. Appuyez sur la touche **FUNCTION 2**.

La page de réglage de la différence de marche s'affiche, ce qui permet d'effectuer ce réglage.

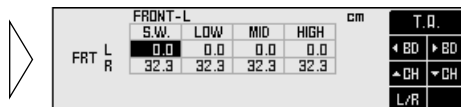
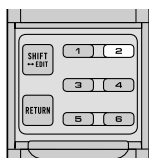

Mesure de la distance à corriger (Différence de marche)

Pour corriger la différence de marche entre les haut-parleurs, il est nécessaire de calculer le retard. De façon à employer la fonction de réglage de la différence de marche aussi aisément que possible, cet appareil permet de déterminer le retard en indiquant simplement la différence de distance entre deux haut-parleurs (autrement dit, la distance à corriger). (L'appareil calcule alors automatiquement le retard.)

Bien que la distance entre l'auditeur et chaque haut-parleur varie selon le siège occupé par l'auditeur, il importe d'effectuer le premier réglage pour la place du conducteur. Une fois que le réglage pour le siège du conducteur est terminé, celui qui concerne un autre siège se détermine simplement en utilisant la fonction de sélection de position d'écoute (reportez-vous à la page 13). (En effet, l'appareil calcule et règle automatiquement la correction requise pour chaque siège.)

Exemple: Corrections pour le siège du conducteur dans un véhicule avec conduite à gauche

- Mesurez la distance entre la tête de l'auditeur et chaque haut-parleur, l'auditeur étant assis sur le siège du conducteur.

Remarque:

- L'unité de mesure des distances doit être le centimètre.

Haut-parleur gauche (L)

Haut-parleur avant d'aigus (fréquences hautes)

Haut-parleur avant de médium (fréquences moyennes)

Haut-parleur avant de graves (fréquences graves)

Haut-parleur d'extrêmes graves (fréquences très graves)

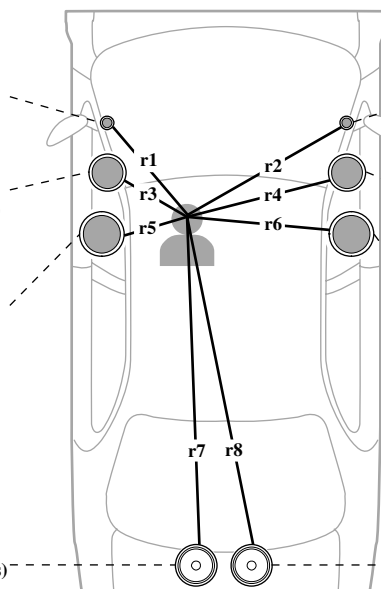

Haut-parleur droit (R)

Haut-parleur avant d'aigus (fréquences hautes)

Haut-parleur avant de médium (fréquences moyennes)

Haut-parleur avant de graves (fréquences graves)

Haut-parleur d'extrêmes graves (fréquences très graves)

Remarque:

- Il est conseillé de remplir les cases lors de la mesure car l'information peut être utile plus tard.
- Pour toute installation autre que celle de l'illustration ci-dessus, effectuez les mesures selon le même principe.

Introduction de la distance à corriger (Retard)

Plage de réglage: 0 – 340,0 cm (par pas de 1,7 cm)

- Ouvrez le couvercle du boîtier de télécommande après avoir affiché le menu de réseau (reportez-vous à la page 4).**

La page du menu de réseau s'affiche.

- Appuyez sur la touche **FUNCTION 2**.**

La page de réglage de la différence de marche s'affiche, ce qui permet d'effectuer ce réglage.

- Appuyez sur la touche **FUNCTION 5** puis choisissez le siège du conducteur (position).**

Utilisez les touches pour passer de "FRONT-R" à "FRONT-L" et inversement. Choisissez la position pour la distance à corriger mesurée comme il a été dit à la page 26.

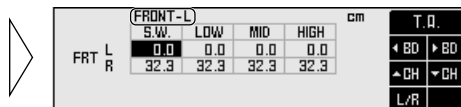

Remarque:

- La distance correcte ne peut pas être indiquée si ces opérations ne sont pas effectuées.

- Appuyez sur la touche **FUNCTION 3** ou **4** puis choisissez le canal concerné.**

Utilisez les touches pour passer de gauche (LEFT) à droite (RIGHT).

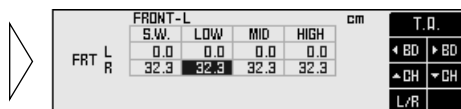

- Appuyez sur la touche **FUNCTION 1** ou **2** puis choisissez la bande de fréquences concernée.**

Chaque pression sur la touche **FUNCTION 1** ou **2** provoque le choix d'une autre bande de fréquences, comme suit:

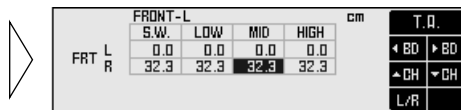

S.W. (extrêmes graves) ↔ LOW (graves) ↔ MID (médium) ↔ HIGH (aigus)

6. Appuyez sur les touches ▲/▼ pour afficher la distance (retard) à corriger.

Indiquez la distance à corriger telle qu'elle a été mesurée en vous référant à la page 26.

Ces touches restent effectives aussi longtemps que vous maintenez la pression dessus (lors du réglage fin de la distance, la pression d'une de ces touches change la distance par pas de 3,4 cm).



FRONT-L				cm	T.D.	
	S.W.	LOW	MID	HIGH	← BD	→ BD
FRT L	0.0	0.0	0.0	0.0	← DH	→ DH
R	32.3	51.0	32.3	32.3	L/R	

7. Procédez pareillement à la correction de la différence de marche des autres haut-parleurs.

Répétez les opérations 4 à 6 de façon à introduire la distance à corriger pour chaque haut-parleur.

Remarque:

- Certaines installations peuvent afficher des valeurs correspondant à des haut-parleurs qui n'existent pas. Contrôlez la disposition de l'installation et veillez à effectuer les corrections pour chaque bande couverte par les haut-parleurs installés.

Réglage du filtre <FTR> (Couvercle ouvert)

Les réglages suivants s'effectuent à l'aide du filtre. Effectuez ces réglages en tenant compte de chaque bande de fréquences et des caractéristiques du haut-parleur concerné.

Réglage de la fréquence du filtre: chaque 1/3 octave

Réglage du niveau: par pas de 0,5 dB

Les fréquences de coupure des filtres passe-haut (H.P.F.) et passe-bas (L.P.F.) correspondant à chaque bande de fréquences (extrêmes graves, graves, médium et aigus), peuvent être définies.

Bande	Fréquence de coupure du H.P.F.	Fréquence de coupure du L.P.F.	Plage de réglage d'amplitude
Extrêmes graves	20 Hz — 100 Hz	25 Hz — 250 Hz	-24 — +10 dB
Graves	25 Hz — 250 Hz	250 Hz — 10 kHz	-24 — 0 dB
Médium	200 Hz — 10 kHz	2 kHz — 20 kHz	-24 — 0 dB
Aigus	1,6 kHz — 20 kHz	8 kHz — 20 kHz	-24 — 0 dB

Réglage de la pente: PASS, -6 dB/octave — -36 dB/octave (par pas de -6 dB/octave, total 6 pas)

La pente du filtre (c'est-à-dire la tendance de l'atténuation des caractéristiques du filtre) peut être précisée.

Remarque:

- Si la valeur PASS est donnée à la pente, les signaux sonores contournent le filtre, qui ne joue alors aucun rôle.
- De manière à protéger le haut-parleur, la valeur PASS ne peut pas être donnée au filtre passe-haut (H.P.F.) de la gamme du aigu.
- De manière à protéger le haut-parleur, la valeur PASS ne peut pas être donnée au filtre passe-haut (FPH) de la gamme du médium; toutefois, la valeur PASS peut être adoptée par modification des réglages (reportez-vous à la page 32, opération 8).

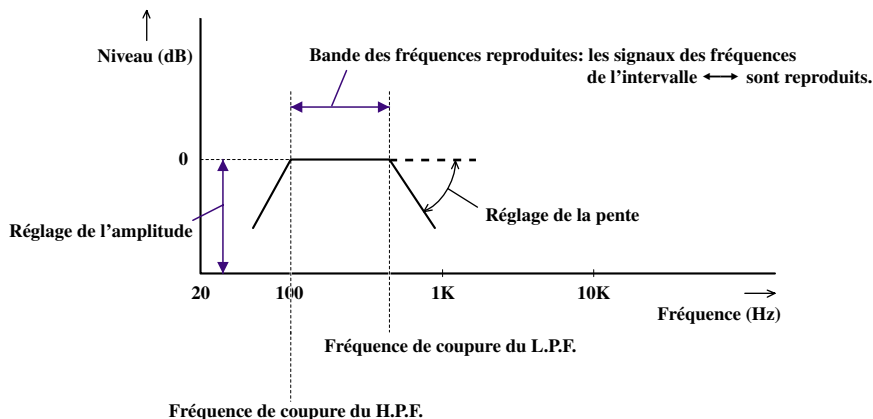

Quelques mots sur le filtre passe-haut (H.P.F.) et sur le filtre passe-bas (L.P.F.)

Le filtre passe-haut supprime les fréquences inférieures (graves) mais il laisse passer les fréquences aiguës.

Le filtre passe-bas supprime les fréquences supérieures (aigus) mais il laisse passer les fréquences graves.

Quelques mots sur la pente

Cette valeur exprime l'atténuation du signal en dB pour chaque augmentation (ou diminution) de fréquence d'un octave (unité: dB/octave). Une augmentation du degré de la pente se traduit donc par une augmentation de l'atténuation du signal.

Remarque:

- Si vous donnez la valeur PASS à la pente du H.P.F. et du L.P.F. des graves, l'ensemble du spectre se trouve reproduit.

Mise en service du mode permettant le réglage du filtre

1. Ouvrez le couvercle du boîtier de télécommande après avoir affiché le menu de réseau (reportez-vous à la page 4).

La page du menu de réseau s'affiche.

2. Appuyez sur la touche **FUNCTION 1** de la page du menu de réseau.

La page de réglage du filtre s'affiche, et le réglage du filtre est alors possible.

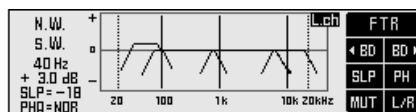

Utilisation de la fonction de silence (MUT)

Il est possible, pour chaque bande, de mettre en service, ou hors service, la fonction de silence. Lorsque cette fonction est en service, aucun son n'est émis par la bande concernée. Réglez le filtre en mettant en service, ou hors service, la fonction de silence.

1. Choisissez la bande pour laquelle la fonction de silence doit être mise en service.

Pour choisir une bande de fréquences, reportez-vous à la page suivante, "Réglages du filtre".

2. Appuyez sur la touche **FUNCTION 5** pour mettre la fonction de silence en service, ou hors service.

Lorsque la fonction de silence est en service, la courbe du filtre affichée disparaît de l'afficheur.

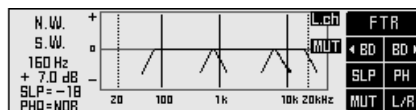

Avant d'effectuer les réglages des filtres

- Nous conseillons de régler les filtres après avoir procédé à la correction de distance entre la position d'écoute et chaque haut-parleur (reportez-vous à la page 25) dès lors que le réglage correspondant au siège du conducteur a été réalisé.
- Mettez en mémoire les différentes caractéristiques des filtres après avoir utilisé la fonction de sélection de position d'écoute (reportez-vous à la page 13) ou après écoute de la source. Pour de plus amples détails concernant la mise en mémoire, reportez-vous à la page 34.

Réglage du filtre

Tout d'abord, déterminez approximativement la bande de fréquences concernée, en tenant compte des fréquences émises et des caractéristiques du haut-parleur.

1. Ouvrez le couvercle du boîtier de télécommande après avoir affiché le menu de réseau (reportez-vous à la page 4).

La page du menu de réseau s'affiche.

2. Appuyez sur la touche **FUNCTION 1**.

La page de réglage du filtre s'affiche, et le réglage du filtre est alors possible.

3. Appuyez sur la touche **FUNCTION 6** puis choisissez le canal gauche (Left) ou le canal droit (Right) (uniquement en mode L/R).

Chaque pression sur la touche **FUNCTION 6** permet de passer alternativement du canal gauche au canal droit.



4. Appuyez sur la touche **FUNCTION 1** ou **2** pour choisir le filtre à régler.

Appuyez sur la touche pour choisir la bande de fréquences concernée par le réglage et le filtre passe-haut ou le filtre passe-bas.

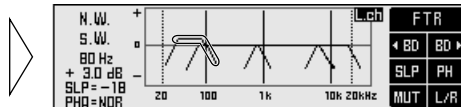

5. Utilisez les touches **◀/▶** pour préciser la fréquence de coupure (fréquence de recoupement) du filtre choisi.

Ces touches restent effectives aussi longtemps que vous maintenez la pression.

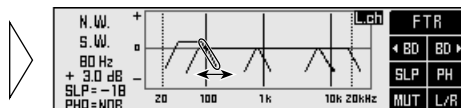

6. Précisez la fréquence de coupure de chaque filtre et pour chaque bande de fréquences.

Répétez les opérations 4 et 5 pour chaque filtre, de manière à ce que la bande de fréquences et la fréquence de coupure soient convenablement définies.

Points importants à considérer lors du réglage de la fréquence de coupure

- Si le haut-parleur d'extrêmes graves est monté sur la plage arrière et si vous choisissez une valeur élevée pour la fréquence de coupure du filtre passe-bas (L.P.F.) qui lui est associé, vous aurez l'impression que les graves viendront de l'arrière. Nous vous conseillons de régler la fréquence de coupure du filtre passe-bas (L.P.F.) du haut-parleur d'extrêmes graves à 100 Hz maximum.
- Les haut-parleurs conçus pour les bandes de fréquences moyennes et aiguës ne peuvent, en général, accepter qu'une puissance restreinte et inférieure à celle admissible par les haut-parleurs d'extrêmes graves. Si la fréquence de coupure du H.P.F. est réglée à une valeur beaucoup plus basse que cela n'est nécessaire, des signaux graves puissants peuvent atteindre ces haut-parleurs et les endommager.

Points importants à considérer lors du réglage des niveaux

- En raison de ses caractéristiques, la bande des fréquences graves contient les fréquences fondamentales émises par les instruments de musique. Nous conseillons donc de déterminer tout d'abord l'amplitude dans la bande de fréquence des graves puis de passer au réglage de l'amplitude dans les bandes des fréquences moyennes, puis aiguës et enfin extrêmement graves, dans cet ordre.

7. Appuyez sur les touches ▲/▼ pour régler l'amplitude de chaque bande.

Ces touches restent effectives aussi longtemps que vous maintenez la pression.

Choisissez chaque bande l'une après l'autre, puis réglez l'amplitude pour obtenir le meilleur équilibre possible.

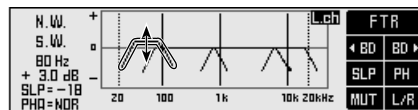

8. Appuyez sur la touche FUNCTION 3 et réglez la pente de chaque filtre.

Appuyez sur la touche pour modifier les valeurs de réglage.

La pente peut être définie soit pour le filtre passe-haut, soit pour le filtre passe-bas.

Lors de ce réglage, n'oubliez pas ceux à effectuer sur la bande suivante.

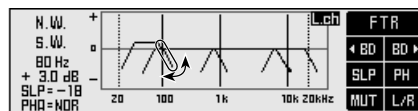

Si vous avez sélectionné le filtre passe-haut (FPH) de la gamme du médium

- Appuyez, pendant au moins 2 secondes, sur FUNCTION 3 pour définir la valeur de PASS du filtre passe-haut (FPH) de la gamme du médium. (Appuyez une nouvelle fois sur cette touche pour revenir à la définition de la pente du filtre passe-haut (FPH) de la gamme du médium.)

9. Appuyez sur la touche FUNCTION 4 et réglez la phase dans chaque bande.

Appuyez sur la touche pour choisir la phase normale (NOR) ou la phase inverse (REV). Optez pour celle qui produit le meilleur lien avec la bande suivante.

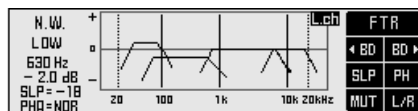

10. Alternez entre le canal gauche et le canal droit pour régler le filtre.

Répétez les opérations 3 à 9 pour régler les filtres des canaux gauche et droite.

Points importants à considérer lors du réglage de la pente

- Une diminution de la pente (une pente plus douce) entraîne une plus grande possibilité de brouillage des fréquences de la bande par les fréquences de la bande adjacente.
- Une augmentation de la pente (une pente plus raide) entraîne une plus grande séparation des bandes, ce qui a pour effet de donner l'impression d'entendre des sons n'ayant rien en commun.
- Procédez aux réglages tout en appréciant à l'oreille le passage d'une bande à l'autre, et pour cela, utilisez la fonction de silence (reportez-vous à la page 30) de manière à émettre tout le spectre puis deux bandes adjacentes seulement.

Points importants à considérer lors du réglage de la phase

- Si la valeur de la pente de deux filtres adjacents est égale à -12 dB/octave, ou -36 dB/octave, la phase s'inverse de 180° au niveau de la fréquence de coupure. En ce cas, il est bon d'inverser la phase pour obtenir un meilleur passage d'une bande à l'autre.

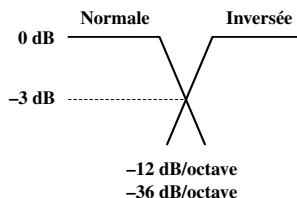

Pour obtenir de meilleures caractéristiques de fréquence

- Régler le filtre en même temps que l'égaliseur (reportez-vous à la page 18) permet de créer un environnement sonore naturel à l'intérieur de l'habitable.

Réglage efficace du haut-parleur d'extrêmes graves

- Bien que la pente du filtre passe-haut ait normalement la valeur PASS, le filtre passe-haut (H.P.F.) peut parfois conduire à des graves clairs et de belle qualité sonore. En ce cas, réglez la fréquence de coupure entre 20 et 40 Hz et la pente entre -18 et -36 dB/octave.
- Si le haut-parleur d'extrêmes graves est monté sur la plage arrière, le réglage modéré de la pente du filtre passe-bas (-6 à -12 dB/octave) donne l'impression que les sonorités s'affaiblissent vers l'arrière, ce qui entraîne une distorsion de la position avant de l'image sonore. Nous conseillons donc de régler la pente à -18 dB/octave ou plus et la fréquence de coupure à 100 Hz, ou même plus bas.

Réglage efficace des graves

- Si un haut-parleur d'extrêmes graves est installé et si les graves sont restitués par un petit haut-parleur faisant entre 10 et 13 cm de diamètre, donner la valeur PASS au filtre passe-haut (H.P.F.) peut augmenter la distorsion lorsque des signaux graves puissants sont appliqués en entrée. En ce cas, réglez le filtre passe-haut (H.P.F.) pour éviter les interférences avec le haut-parleur d'extrêmes graves.

Réglage efficace des aigus

- En fonction des haut-parleurs installés, les signaux graves (égaux ou inférieurs à 2 kHz) appliqués aux haut-parleurs d'aigus peuvent provoquer de la distorsion lors du réglage du filtre passe-haut. En ce cas, utilisez une pente raide de -18 dB à -36 dB/octave. Effectuez les réglages de manière à ce que les haut-parleurs de médium et d'aigus ne soient pas séparés.
- La valeur PASS est généralement donnée au filtre passe-bas. Toutefois, si les extrêmes aigus sont trop agressif pour l'ouïe, il peut être judicieux d'opter pour une pente plus douce d'environ -6 dB/octave.

Fonctions de mémoire pour le menu des réglages sonores (MEMO)

L'appareil est conçu de manière que les valeurs réglées pour l'égaliseur et le réseau puissent être mises en mémoire. Le nombre entre parenthèses () correspond au numéro de mémoire à utiliser.

Remarque:

- La courbe d'égalisation du menu d'égalisation, la différence de marche du menu de réseau et le réglage du filtre sont simultanément sauvegardés en mémoire.

Mémoire (5)

Cette mémoire sauvegarde la courbe d'égalisation et le réglage du réseau qui ont été déterminés en fonction de la position désirée.

Les opérations sur la mémoire (sauvegarde, rappel, etc.) sont effectuées grâce aux pages écran. Dans ce mode d'emploi, les opérations sur la mémoire qui sont communes à tous les menus sont le plus souvent illustrées par les pages écran de l'égaliseur graphique à 31 bandes. Procédez aux autres opérations pareillement avec les autres menus.

Remarque:

- Une pression sur le bouton RESET de l'appareil efface le contenu de la mémoire. Avant d'appuyer sur le bouton RESET, il est préférable de consulter le revendeur.

Passage au mode mémoire

Les opérations sur la mémoire sont effectuées, pour chaque menu de réglages sonores, en mode mémoire.

Menu de l'égaliseur

1. Ouvrez le couvercle du boîtier de télécommande après avoir affiché le menu de l'égaliseur (reportez-vous à la page 4).
2. Appuyez sur la touche **SHIFT**.

La page des opérations sur la mémoire relatives à l'égaliseur s'affiche pour que ces opérations puissent être réalisées. Appuyez une nouvelle fois sur cette touche pour revenir à la page précédente.

Remarque:

- Lorsque la courbe plate de l'égaliseur est en service, ces opérations ne sont pas possibles.

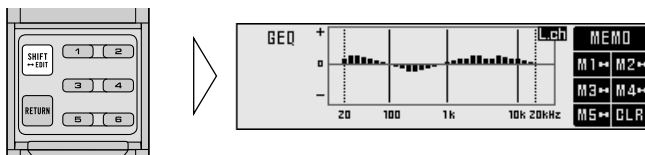

Menu de réseau

1. Ouvrez le couvercle du boîtier de télécommande après avoir affiché le menu de réseau (reportez-vous à la page 4).
2. Appuyez sur la touche **SHIFT**.

La page des opérations sur la mémoire relatives au réseau s'affiche pour que ces opérations puissent être réalisées. Appuyez une nouvelle fois sur cette touche pour revenir à la page précédente.

Remarque:

- Lorsque la page de réglage des filtres, ou la page de réglage de la différence de marche est affichée, cette opération est impossible.

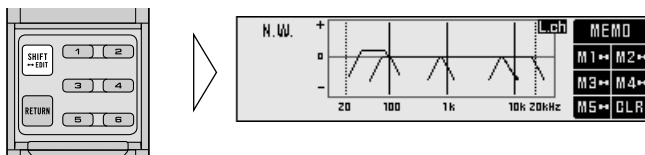

Mise en mémoire des données de réglage

1. Effectuez les réglages sonores grâce à chaque menu.

Menu de l'égaliseur (page 18)

Menu de réseau (page 23)

2. Adoptez le mode mémoire pour chaque menu (reportez-vous à la page 34).

La page des opérations sur la mémoire

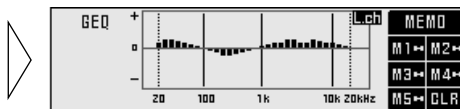

3. Pour effectuer la mise en mémoire, appuyez pendant 2 secondes sur la touche FUNCTION correspondant au numéro de mémoire à utiliser.

Remarque:

- Lors de la mise en mémoire des données, les nouvelles données remplacent les anciennes.

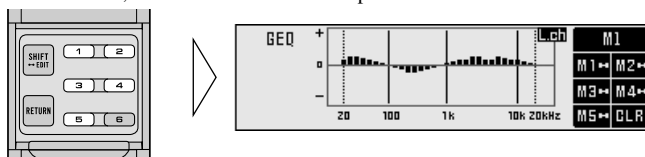

4. Appuyez sur la touche SHIFT pour abandonner le mode mémoire.

La page écran précédente s'affiche à nouveau.

Pour éviter d'effacer accidentellement des données déjà en mémoire

- Pour éviter d'effacer des données en mémoire, utilisez la fonction de protection (reportez-vous à la page 39).
- La protection de la mémoire concerne M1, M2, M3 et M4 et il est impossible de sauvegarder de nouvelles données à l'aide de ces mémoire. Pour sauvegarder de nouvelles données, choisissez la mémoire M5 ou supprimez la protection de la mémoire. Pour supprimer la protection il faut d'abord rappeler la mémoire concernée. En conséquence les données actuelles sont effacées. Après avoir supprimer la protection, effectuez une nouvelle fois les réglages.

Rappel des données en mémoire

Il existe deux manières de rappeler les données en mémoire.

Rappel dans l'ordre naturel ou dans l'ordre inverse

— Fonctions du menu de l'égaliseur —

Cette opération est possible lorsque le couvercle du boîtier de télécommande est fermé.

Les données en mémoire peuvent être rappelées en examinant dans l'ordre naturel ou dans l'ordre inverse les différentes mémoires (chaque mémoire est associée à une touche FUNCTION).

Remarque:

- Il n'est pas possible de rappeler la mémoire de cette manière lorsque vous utilisez le menu de réseau.

Indication directe du numéro de mémoire

Cette opération est possible lorsque le couvercle du boîtier de télécommande est ouvert et que le menu est dans la situation du couvercle ouvert. Les données en mémoire peuvent être rappelées directement.

Rappel dans l'ordre naturel ou dans l'ordre inverse

— Fonctions du menu de l'égaliseur —

1. Fermez le couvercle du boîtier de télécommande.

Le menu affiché correspond à la situation du couvercle fermé.



2. Appuyez sur les touches ▲/▼ pour rappeler la mémoire.

Appuyez sur ces touches pour accéder dans l'ordre naturel ou dans l'ordre inverse aux différentes mémoires et à leur contenu.

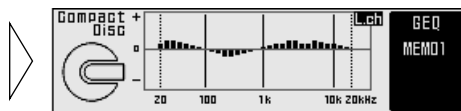

Indication directe du numéro de mémoire

1. Adoptez le mode mémoire pour chaque menu (reportez-vous à la page 35).

La page des opérations de mémoire possibles pour chaque menu s'ouvre.

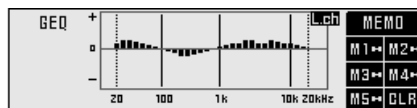

2. Appuyez sur la touche FUNCTION pour rappeler le contenu de la mémoire.

Appuyez sur la touche FUNCTION correspondant au numéro de mémoire désiré.

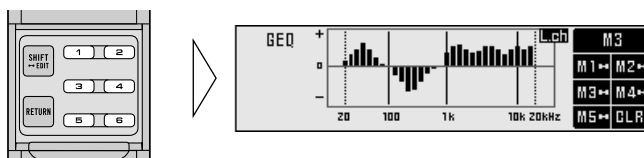

Opérations de rappel du contenu de la mémoire sur le menu de l'égaliseur

- Si la courbe plate est en service, il n'est pas possible de rappeler le contenu de la mémoire.

Après avoir effectué les réglages

- Le rappel de la mémoire efface les données de réglage. Sauvegardez préalablement les données de réglage dans une mémoire si cela est nécessaire (reportez-vous à la page 35).

Fonction de protection de la mémoire

Pour éviter d'effacer accidentellement les données qui ont été mises en mémoire, ou de les remplacer, il est possible d'utiliser la fonction de protection pour les numéros de mémoire suivants.

Lorsque cette fonction est en service, les opérations sur la mise en mémoire des données ne sont pas acceptées.

Remarque:

- Lors la protection de la mémoire est en service, les mémoires M1 à M4 sont protégées en même temps.
- La protection de la mémoire ne peut pas concerner la mémoire M5.

1. Rappelez le contenu de la mémoire (reportez-vous à la page 38).

Précisez le numéro de la mémoire pour rappeler directement la mémoire.

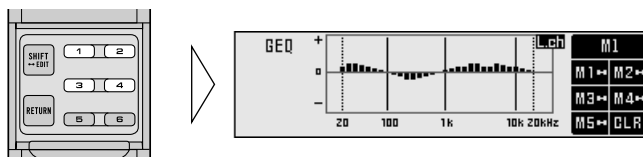

2. Appuyez, pendant au moins 2 secondes, sur la touche RETURN de manière à mettre en service la fonction de protection.

Appuyez une nouvelle fois, pendant au moins 2 secondes, sur cette touche pour annuler la fonction de protection.

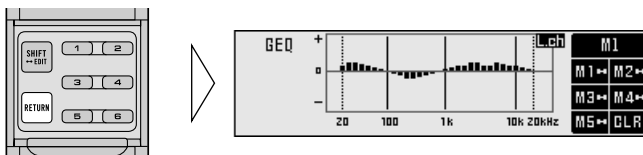

Lors de la mise en service, ou hors service, de la fonction de protection

- La mise en service, ou hors service, de la fonction de protection ne modifie pas les indications affichées.
- Si la fonction de protection est en service et si vous tentez de mettre d'autres données en mémoire, "🔒" s'affiche pour vous rappeler que la sauvegarde est impossible.

Effacement du contenu de la mémoire

Il est possible d'effacer le contenu de la mémoire de l'égaliseur et celui de la mémoire du réseau. Ces opérations d'effacement doivent être conduites de la manière suivante.

1. Rappelez le contenu de la mémoire concernée par l'opération d'effacement (reportez-vous à la page 38).

Indiquez directement le numéro de la mémoire à rappeler.

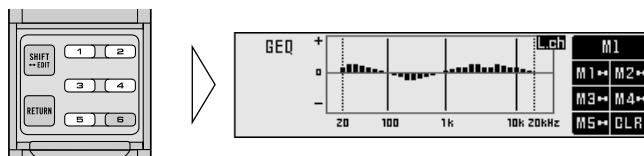

2. Appuyez, pendant au moins 2 secondes, sur la touche FUNCTION 6; cela provoque l'effacement du contenu de la mémoire.

Remarque:

- Il n'est pas possible d'effacer le contenu de la mémoire lorsque la fonction de protection est en service.

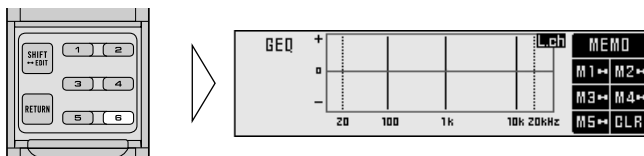

Frappe d'un nom

La frappe du nom de la personne qui effectue les réglages en mémoire (égaliseur et réseau) grâce au menu des réglages sonores, ou de messages, provoque leur mise en mémoire dans l'appareil central DEX-P90RS. L'appareil central DEX-P90RS est vendu séparément. L'affichage de chaque menu des réglages sonores fournit d'abord le titre de chaque menu. Les données en mémoire figurent sur cette page de titre d'un menu des réglages sonores.

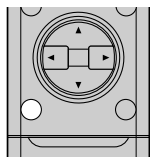

Remarque:

- Un maximum de 20 caractères peuvent être utilisés.
- Les mêmes informations sont affichées sur la page de titre de tous les menus des réglages sonores.

Frappe des caractères (Adoption du mode révision)

Les caractères sont tapés en mode révision (EDIT).

1. Appuyez sur la touche MENU pour afficher le menu des réglages sonores.

Il est possible d'adopter le mode révision à partir de n'importe quel menu de réglage sonore (principal, égaliseur, réseau). Choisissez l'un de ces menus.

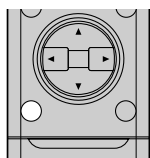

(Exemple: Menu principal)

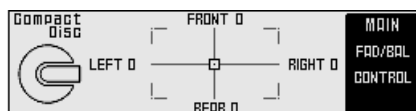

2. Ouvrez le couvercle du boîtier de télécommande.

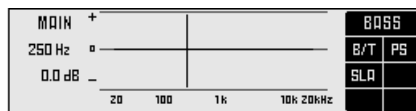

3. Appuyez, pendant au moins 2 secondes, sur la touche SHIFT pour adopter le mode révision.

La page de frappe des caractères s'affiche pour permettre l'entrée de caractères.

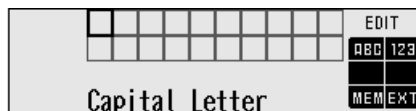

4. Passez dans le type de caractères souhaité à l'aide de la touche **FUNCTION 1.**

Chaque pression sur la touche **FUNCTION 1** provoque le changement du type de caractères, comme suit:
 Alphabet en majuscules (Capital Letter), Chiffres et symboles →
 Alphabet en minuscules (Small Letter)
 → Lettres européennes (European Character) telles que celles qui ont un accent (par exemple, á, à, ä, ç).

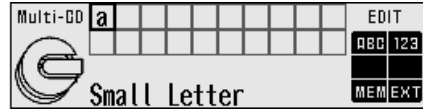

Remarque:

- Vous pouvez frapper uniquement des chiffres et des symboles en appuyant sur la touche **FUNCTION 2**.

5. Choisissez les lettres, les chiffres ou les symboles au moyen des touches ▲/▼.

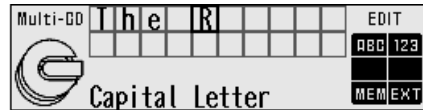

6. Déplacez-vous vers la gauche ou la droite à l'aide des touches ◀/▶.

Pour insérer une espace, passez une case à l'aide de la touche ▶.

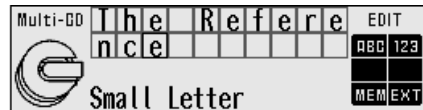

À suivre.

7. Lorsque la frappe du titre est terminée, effectuez la mise en mémoire en appuyant sur la touche **FUNCTION 5**.
8. Appuyez sur la touche **FUNCTION 6**, ou sur la touche **RETURN**, pour revenir au mode précédent.

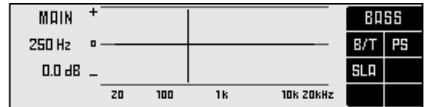
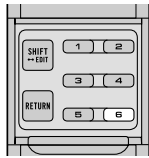

9. Le contenu de la mémoire s'affiche.

L'affichage du menu des réglages sonores provoque l'appel de la page de titre en mémoire.

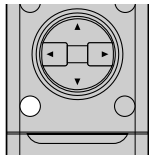

En cas de débranchement de la batterie

- L'appareil central (DEX-P90RS), vendu séparément, mémorise le nom de la personne ayant procédé aux réglages. Le débranchement de la batterie efface cette information.

Egaliseur

Fréquence	M1	M2	M3	M4	M5
20 Hz					
25 Hz					
31,5 Hz					
40 Hz					
50 Hz					
63 Hz					
80 Hz					
100 Hz					
125 Hz					
160 Hz					
200 Hz					
250 Hz					
315 Hz					
400 Hz					
500 Hz					
630 Hz					
800 Hz					
1 kHz					
1,25 kHz					
1,6 kHz					
2 kHz					
2,5 kHz					
3,15 kHz					
4 kHz					
5 kHz					
6,3 kHz					
8 kHz					
10 kHz					
12,5 kHz					
16 kHz					
20 kHz					

Réseau: Caractéristiques du filtre

		M1						M2					
		L.P.F.		H.P.F.		Niveau	Phase	L.P.F.		H.P.F.		Niveau	Phase
		Fréquence	Pente	Fréquence	Pente			Fréquence	Pente	Fréquence	Pente		
GAUCHE	Aigus												
	Médium												
	Graves												
	Extrêmes graves												
DROITE	Aigus												
	Médium												
	Graves												
	Extrêmes graves												

		M3						M4					
		L.P.F.		H.P.F.		Niveau	Phase	L.P.F.		H.P.F.		Niveau	Phase
		Fréquence	Pente	Fréquence	Pente			Fréquence	Pente	Fréquence	Pente		
GAUCHE	Aigus												
	Médium												
	Graves												
	Extrêmes graves												
DROITE	Aigus												
	Médium												
	Graves												
	Extrêmes graves												

		M5					
		L.P.F.		H.P.F.		Niveau	Phase
		Fréquence	Pente	Fréquence	Pente		
GAUCHE	Aigus						
	Médium						
	Graves						
	Extrêmes graves						
DROITE	Aigus						
	Médium						
	Graves						
	Extrêmes graves						

Réseau: Différence de marche

M1	Position:			
	Extrêmes graves	Graves	Médium	Aigus
Gauche (LEFT)				
Droite (RIGHT)				

M2	Position:			
	Extrêmes graves	Graves	Médium	Aigus
Gauche (LEFT)				
Droite (RIGHT)				

M3	Position:			
	Extrêmes graves	Graves	Médium	Aigus
Gauche (LEFT)				
Droite (RIGHT)				

M4	Position:			
	Extrêmes graves	Graves	Médium	Aigus
Gauche (LEFT)				
Droite (RIGHT)				

M5	Position:			
	Extrêmes graves	Graves	Médium	Aigus
Gauche (LEFT)				
Droite (RIGHT)				

AVERTISSEMENT

- Pour des raisons de sécurité routière et pour rester dans des conditions de conduite optimales, gardez le volume sonore assez bas pour entendre les bruits normaux de la circulation.
- Vérifiez les raccordements de l'alimentation électriques et des haut-parleurs si le fusible du branchement de la batterie ou celui de l'amplificateur grille. Il faut d'abord détecter la cause du problème, le résoudre, puis remplacer le fusible par un autre de même taille et capacité.
- Pour éviter tout dysfonctionnement de l'amplificateur et des haut-parleurs, le circuit de protection coupera l'alimentation électrique de l'amplificateur (le son s'arrêtera) en cas d'anomalie. Il faut dans ce cas couper l'alimentation de l'appareil et vérifier les raccordements du cordon d'alimentation et des haut-parleurs. Détectez la cause du problème, puis résolvez-le.
- Contactez le revendeur si vous ne parvenez pas à déterminer la cause.
- Pour éviter un choc électrique ou un court-circuit pendant les raccordements et l'installation, prenez soin de débrancher la borne négative (-) à l'avant de la batterie.
- Assurez-vous qu'aucune pièce ne se trouve derrière le panneau lorsque vous percez un trou pour installer l'amplificateur. Prenez soin de protéger tous les câbles et équipements importants tels que l'arrivée d'essence, les câbles de frein et les câbles électriques.

ATTENTION

- Cet appareil a été conçu pour les véhicules équipés de batterie 12 V dont le pôle négatif est mis à la masse. Avant d'installer cet appareil dans un véhicule de loisir, un camion ou un autobus, contrôlez la tension de la batterie.
- Pour éviter tout risque de court-circuit, débranchez le câble relié au pôle négatif \ominus de la batterie avant de procéder à l'installation.
- Pour de plus amples détails concernant le raccordement de l'amplificateur et des autres appareils, reportez-vous aux modes d'emploi.
- Assurez-le maintien des câbles et des faisceaux au moyen de colliers ou de morceaux de ruban adhésif. Pour protéger le câblage au niveau des pièces métalliques, gainez-le de ruban adhésif.

- Faites cheminer le câblage de telle manière qu'il ne puisse pas être en contact avec des pièces mobiles telles que le sélecteur de vitesse, la poignée de frein de stationnement ou les rails des sièges. Veillez à ce que le câblage ne court pas à proximité d'un organe porté à température élevée ou près des bouches d'air chaud. Si l'isolant d'un conducteur est endommagé par la chaleur, un court-circuit avec la masse du véhicule est à craindre.
- Ne reliez pas le conducteur jaune à la batterie après l'avoir engagé dans un trou du tablier du compartiment moteur. Cela entraînerait presque inévitablement l'endommagement de son isolant puis un court-circuit très dangereux.
- Ne raccordez pas les conducteurs. Dans le cas contraire, le circuit de protection pourrait ne pas fonctionner au moment où il le devrait.
- N'alimentez pas un appareil par un piquage sur le câble qui alimente un autre appareil. Ce câble n'a peut-être pas la section suffisante pour supporter sans danger l'intensité consommée par les deux appareils.
- Remplacez un fusible grillé par un fusible neuf du même calibre, lequel est indiqué sur le porte-fusible.
- Le conducteur noir est le conducteur de mise à la masse. Veillez à relier ce conducteur à masse, indépendamment de la masse des appareils gros consommateurs de courant que sont, par exemple, les amplificateurs de puissance.
Si la mise à la masse est commune et si, pour une raison quelconque, elle venait à être supprimée, il en résulterait un risque d'endommagement de l'appareil, voire un incendie.
- Lorsque la source reliée à cet appareil est mise en service, un signal de commande est transmis par le conducteur bleu/blanc.
Reliez ce conducteur à la borne de commande à distance de l'amplificateur de puissance (maximum 300 mA sous 12 V CC).
- Si un amplificateur extérieur est relié à cet appareil, ne reliez pas le conducteur bleu/blanc à cet amplificateur.
- Pour éviter toute erreur de raccordement, l'entrée sur le connecteur IP-BUS est bleue et la sortie noire. Branchez les connecteurs en respectant les couleurs.

- Les isolants des conducteurs de cet appareil peuvent être de couleur différente des isolants des conducteurs d'autres appareils. Lorsque vous effectuez le raccordement de cet appareil à un autre appareil, reportez-vous au mode d'emploi qui accompagne chaque appareil et effectuez les liaisons entre conducteurs remplissant la même fonction.

Cheminement du câble à fibres optiques

Remarque:

- Veillez à ce que le câble à fibres optiques ne forme pas un coude serré. S'il est nécessaire que le câble à fibres optiques forme un coude serré, assurez-vous que le rayon est au moins égal à 25 mm, faute de quoi le câble à fibres optiques ne transmettrait pas correctement les signaux et par conséquent l'appareil ne fonctionnerait pas convenablement.
- Faites cheminer le câble à fibres optiques de manière qu'aucun objet lourd ne repose dessus, que l'on ne puisse pas marcher dessus, ni qu'il puisse être écrasé par quelque chose – par exemple, par une portière.
- Faites une boucle de diamètre au moins égal à 200 mm avec ce qui reste du câble à fibres optiques de telle sorte que le câble à fibres optiques ne soit soumis à aucune contrainte.
- Lorsque vous branchez le câble à fibres optiques sur l'appareil, utilisez les colliers de maintien fournis pour empêcher que le câble à fibres optiques ne forme un coude serré.
- Faites cheminer le câble à fibres optiques de manière qu'il ne puisse pas être agrippé par les

pièces mobiles telles que le levier de changement de vitesse, le levier du frein de stationnement ou les glissières des sièges. Veillez à ce que le câble à fibres optiques soit éloigné des points chauds tels que la bouche du chauffage.

■ Utilisation du tube annelé

Pour éviter que le câble à fibres optiques ne soit soumis à des contraintes, utilisez le tube annelé après l'avoir coupé à la longueur voulue.

- **Introduisez le câble à fibres optiques dans le tube annelé.**

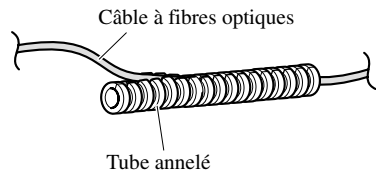

Exemple d'installation



Schéma de raccordement



Raccordement de l'entrée Cinch (RCA) de l'amplificateur

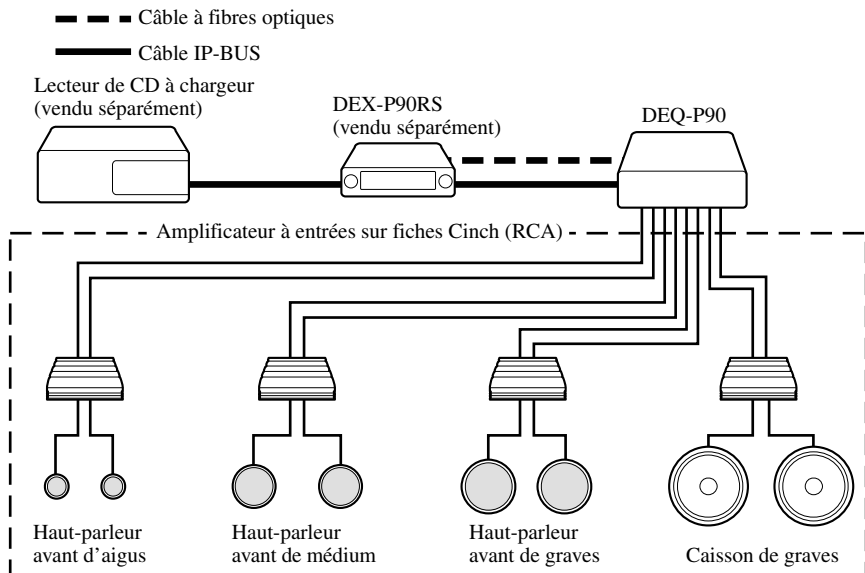
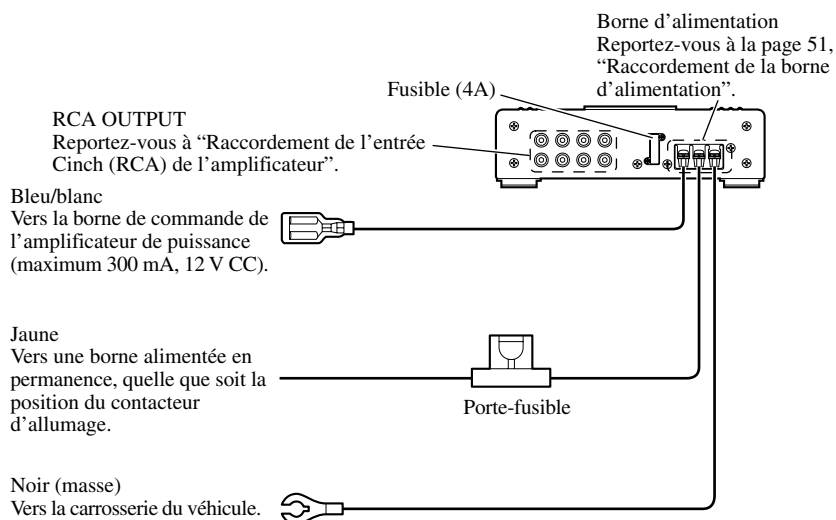
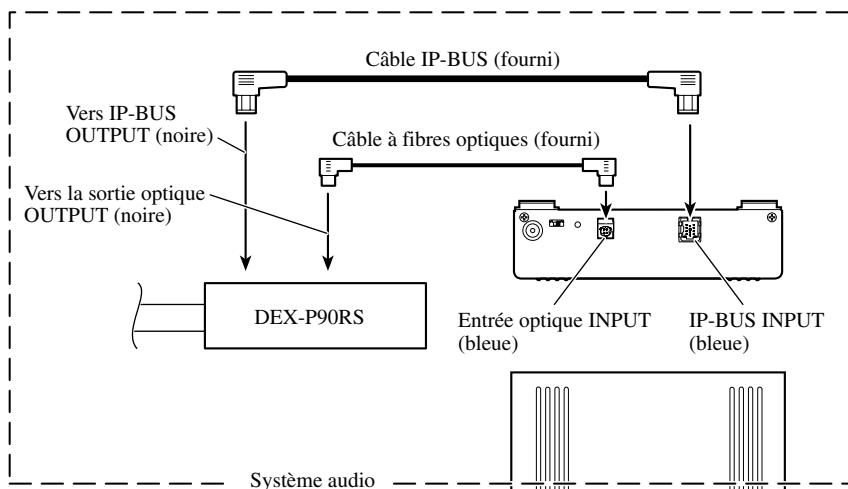
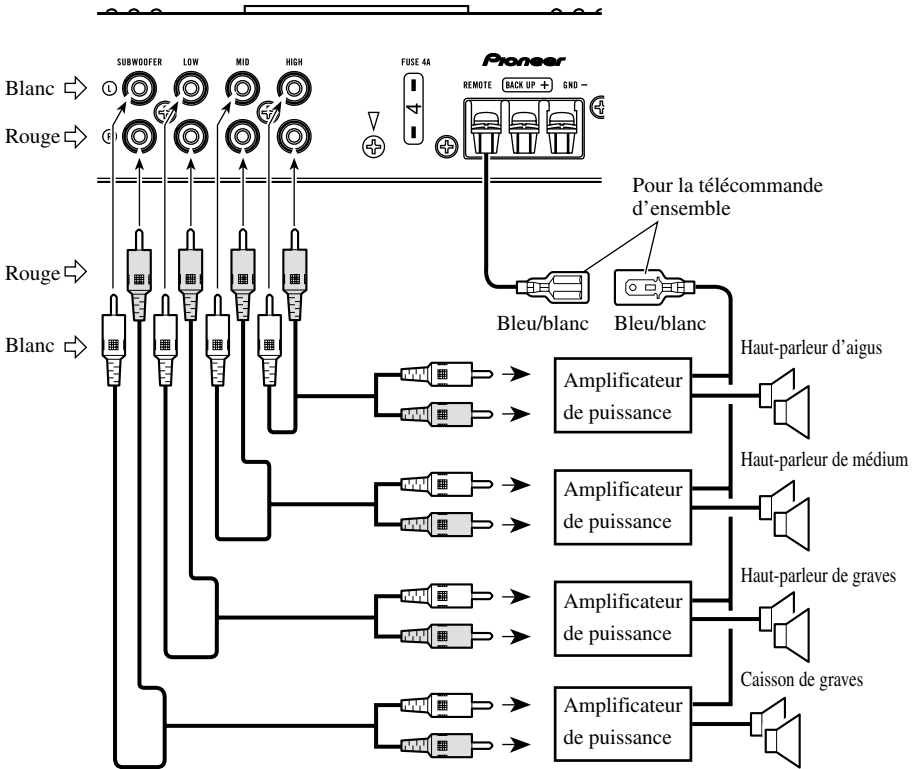

Raccordement de la borne d'alimentation

1. Posez la bague de protection contre les courts-circuits de façon à couvrir les conducteurs bleu/blanc, jaune et noir.

Veillez à utiliser cette bague pour éviter les courts-circuits.

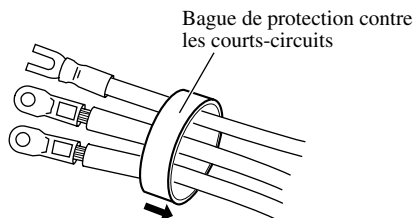

2. Raccordement des conducteurs.

Fixez soigneusement chaque conducteur sur chaque borne au moyen de la vis.

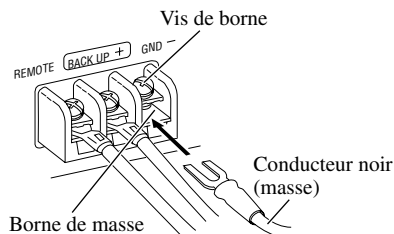
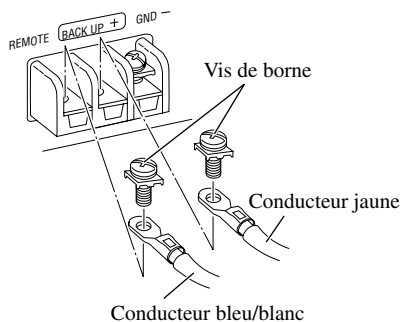

3. Couvrez l'ensemble des bornes au moyen de la bague de protection contre les courts-circuits.

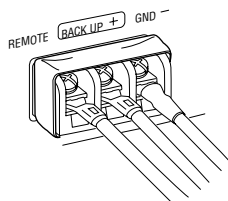
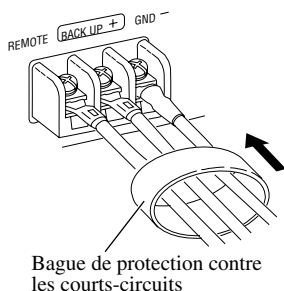

Raccordement du câble IP-BUS et du câble à fibres optiques

Raccordement des câbles

1. Fixez le collier de maintien de câble.

Lors du raccordement à cet appareil du câble IP-BUS et du câble à fibres optiques, utilisez le collier de maintien fourni de manière que ces câbles ne forment pas un coude serré.

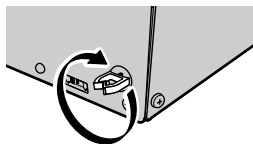

Engagez le collier de maintien dans le perçage pour assurer sa fixation.

2. Faites cheminer le câble à fibres optiques et le câble IP-BUS après les avoir engagés dans le collier de maintien.

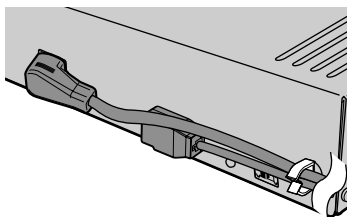

Fixation du filtre de bruit

Pour éviter le bruit, utilisez correctement le filtre de bruit fourni.

1. Fixez le filtre de bruit sur le câble IP-BUS et le câble à fibres optiques.

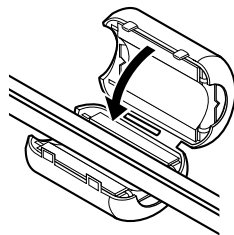

2. Positionnez le filtre de bruit aussi près que possible de l'appareil et assurez son maintien au moyen du lien fourni.

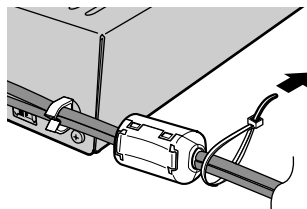

Remarques:

- Effectuez tout d'abord des raccordements temporaires pour vous assurer que l'appareil et les autres équipements de l'installation fonctionnent correctement.
- Pour effectuer convenablement l'installation, utilisez les pièces fournies et procédez comme il est indiqué. L'utilisation de pièces autres que celles fournies peut endommager l'appareil.
- Avant d'effectuer un perçage ou une modification du véhicule, consultez le concessionnaire.
- N'installez pas l'appareil dans un endroit où il pourrait gêner le conducteur ou blesser un passager en cas de freinage brusque, par exemple pour un arrêt d'urgence.

Installation de l'appareil

1. Montez les pattes de fixation sur le fond de l'appareil.

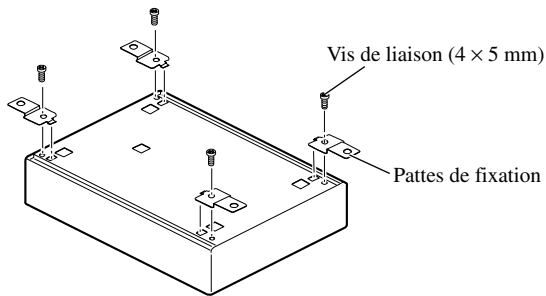

2. Installez l'appareil dans le véhicule.

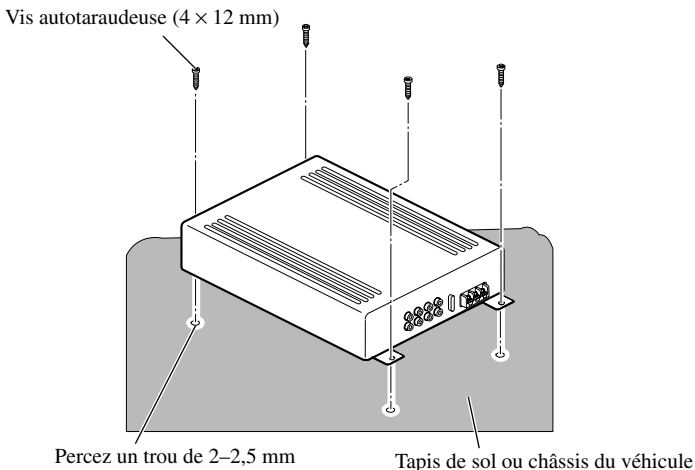

En cas d'anomalie, reportez-vous à la liste ci-dessous. Le plus souvent, un raccordement incorrect ou une erreur de réglage sont à l'origine de l'anomalie.

- 1. Vérifiez minutieusement les raccordements et les réglages en vous référant à la liste.**
- 2. Si les raccordements et les réglages sont corrects, appuyez sur le bouton RESET.**
Reportez-vous à la page 7, "Réinitialisation du microprocesseur".
- 3. Si l'anomalie persiste après que vous avez appuyé sur le bouton RESET, consultez le revendeur ou un centre d'entretien Pioneer agréé.**

Liste des vérifications

Symptômes	Cause	Solution	Pages
Absence de fonctionnement	La batterie est débranchée	Branchez la batterie.	—
	Un conducteur jaune n'est pas convenablement raccordé.	Reliez les conducteurs jaunes à la borne alimentée en permanence, quelle que soit la position du contacteur d'allumage, après vous être assuré qu'ils sont protégés par les fusibles du véhicule.	49 51
	Un conducteur noir (masse) n'est pas convenablement raccordé.	Raccordez soigneusement tous les conducteurs noirs au châssis du véhicule (partie métallique).	49 51
	Un conducteur bleu/blanc n'est pas convenablement raccordé.	Raccordez le conducteur bleu/blanc de l'entrée Cinch (RCA) de l'amplificateur de puissance au conducteur bleu/blanc de cet appareil.	49 50
	Le fusible est grillé.	Éliminez la cause du problème, puis remplacez le fusible défectueux par un fusible neuf de même calibre.	49
	Les raccordements sont incorrects.	Assurez-vous que tous les connecteurs sont correctement branchés.	49~52
Les sonorités manquent de naturel	Les sélecteurs de mode ne sont pas correctement réglés.	Placez les sélecteurs de mode sur les bonnes positions, puis appuyez sur le bouton RESET.	7

GÉNÉRALITÉS

Alimentation 14,4 V CC (Tension admissible entre 10,8 et 15,1 V)
Mise à la masse Pôle négatif
Fuse 4 A
Dimensions 191 (L) × 49 (H) × 220 (P) mm
Poids 1,8 kg

PROCESSEUR ET PRÉAMPLIFICATEUR

Commandes de tonalité (paramétriques)	
Fréquences graves 63 Hz, 100 Hz, 160 Hz, 250 Hz
Fréquences aiguës 4 kHz, 6,3 kHz, 10 kHz, 16 kHz
Gain ±12 dB (1 dB)
Égaliseur graphique à 31 bandes (gauche et droite indépendantes)	
Fréquence 20 Hz — 20 kHz, 1/3 octave
Gain ±12 dB (0,5 dB)
Réseau (gauche et droite indépendantes)	
Caisson de graves	
...Fréquence du filtre passe-haut	20 Hz — 100 Hz, 1/3 octave
...Fréquence du filtre passe-bas	25 Hz — 250 Hz, 1/3 octave
.....Gain:	+10 dB — -24 dB (0,5 dB)
Graves	
...Fréquence du filtre passe-haut	25 Hz — 250 Hz, 1/3 octave
...Fréquence du filtre passe-bas	250 Hz — 10 kHz, 1/3 octave
.....Gain:	0 dB — -24 dB (0,5 dB)
Médium	
...Fréquence du filtre passe-haut	200 Hz — 10 kHz, 1/3 octave
...Fréquence du filtre passe-bas	2 kHz — 20 kHz, 1/3 octave
.....Gain:	0 dB — -24 dB (0,5 dB)
Aigus	
...Fréquence du filtre passe-haut	1,6 kHz — 20 kHz, 1/3 octave
...Fréquence du filtre passe-bas	8 kHz — 20 kHz, 1/3 octave
.....Gain:	0 dB — -24 dB (0,5 dB)
Pente PASS, -6, -12, -18, -24, -30, -36 dB/octave
.....(PASS: pas de valeur pour le filtre passe-haut)	
Phase Normale/Inverse
Différence de marche 0 — 340 cm (1,7 cm)
Réglage de position d'écoute	
.....Distance:	0 — 340 cm (1,7 cm)
.....Niveau:	0 — -30 dB
Fréquence d'échantillonnage 44,1 kHz
Entrée numérique Pour signaux optiques
Sortie analogique Fiches Cinch (4 voies)

RCA OUTPUT

Réponse en fréquence 10 Hz — 20 kHz (+0, -1 dB)
Niveau et impédance de sortie maximum 4 V/1 kΩ
Distorsion 0,005% (1 kHz, 20 kHz FPB)
Rapport signal/bruit 109 dB (Réseau IEC-A)
Séparation des voies 90 dB (1 kHz, 20 kHz FPB)

Remarque:

- Les caractéristiques et la présentation peuvent être modifiées sans préavis à des fins d'amélioration.



PIONEER CORPORATION

4-1, MEGURO 1-CHOME, MEGURO-KU, TOKYO 153-8654, JAPAN

PIONEER ELECTRONICS (USA) INC.

P.O. Box 1540, Long Beach, California 90801-1540, U.S.A.
TEL: (800) 421-1404

PIONEER EUROPE NV

Haven 1087, Keetberglaan 1, B-9120 Melsele, Belgium
TEL: (0) 3/570.05.11

PIONEER ELECTRONICS ASIACENTRE PTE. LTD.

253 Alexandra Road, #04-01, Singapore 159936
TEL: 65-6472-7555

PIONEER ELECTRONICS AUSTRALIA PTY. LTD.

178-184 Boundary Road, Braeside, Victoria 3195, Australia
TEL: (03) 9586-6300

PIONEER ELECTRONICS OF CANADA, INC.

300 Allstate Parkway, Markham, Ontario L3R 0P2, Canada
TEL: 1-877-283-5901

PIONEER ELECTRONICS DE MEXICO, S.A. de C.V.

Bldv.Manuel Avila Camacho 138 10 piso
Col.Lomas de Chapultepec, Mexico, D.F. 11000
TEL: 55-9178-4270

先鋒股份有限公司

總公司: 台北市中山北路二段44號13樓
電話: (02) 2521-3588

先鋒電子 (香港) 有限公司

香港九龍尖沙咀海港城世界商業中心9樓901-6室
電話: (0852) 2848-6488

Published by Pioneer Corporation.
Copyright © 2004 by Pioneer Corporation.
All rights reserved.

Publication de Pioneer Corporation.
Copyright © 2004 Pioneer Corporation.
Tous droits de reproduction et de traduction réservés.